

外壁用ステンレス製換気口〈ベントキャップ (結露水・ドレン受け)〉

Stainless Steel VentCaps

KX-AUS

〈角型ガラリ ドレンキャッチャー〉



- 材質 SUS304
- 仕上 シルバー焼付塗装
- 貯水量 φ75、φ100:63cc
φ125、φ150:155cc

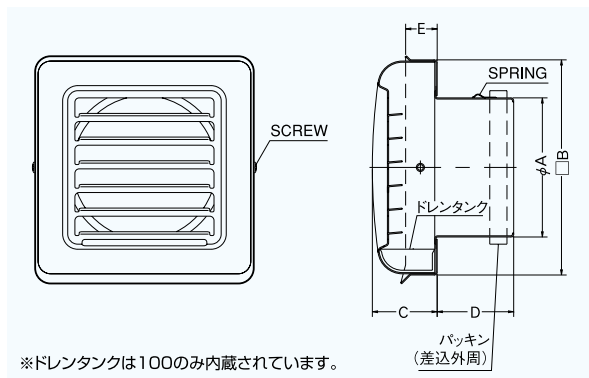

※ドレンタンクは100のみ内蔵されています。

Dimensions

*指定色は日塗工の番号でご指定下さい。

Model	A	B	C	D	E	標準価格	指定色加算
KX 75AUS	72	150	44	54	22	¥6,900	¥1,200
KX100AUS	97	150	44	54	22	¥6,900	¥1,200
KX125AUS	122	215	53	59	22	¥9,300	¥1,600
KX150AUS	147	215	53	59	22	¥9,300	¥1,600

※この製品は生産終了を予定しております。ご注文の際はお問い合わせください。

圧力損失特性

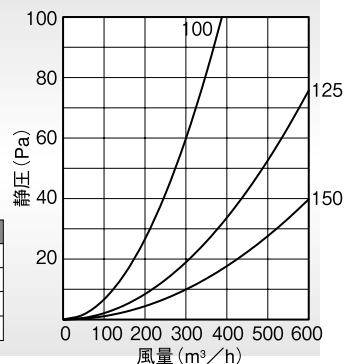

KXD-AUSC

〈角型ガラリ ドレンキャッチャー 防火ダンパー付〉



- 材質 フェイス:SUS304
FD:SUS304 1.5t
- 仕上 シルバー焼付塗装
- 温度フューズ 標準72℃
オプション
120℃・180℃
- 貯水量 φ75、φ100:63cc
φ125、φ150:155cc

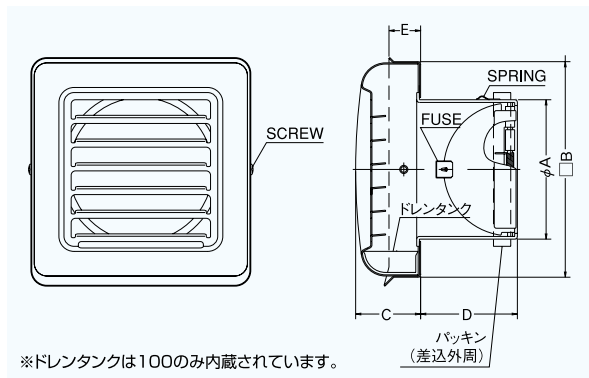

※ドレンタンクは100のみ内蔵されています。

Dimensions

*指定色は日塗工の番号でご指定下さい。

Model	A	B	C	D	E	標準価格	指定色加算
KXD 75AUSC	72	150	44	54	22	¥9,400	¥1,200
KXD100AUSC	97	150	44	69	22	¥9,400	¥1,200
KXD125AUSC	122	215	53	85	22	¥12,900	¥1,600
KXD150AUSC	147	215	53	99	22	¥12,900	¥1,600

※この製品は生産終了を予定しております。ご注文の際はお問い合わせください。

圧力損失特性

