

## ST-FUS

〈厚型 縦ガラリ ドレンキャッチャー 低圧損〉



- 材質 フェイス:SUS304  
胴体:SUS304
- 仕上 シルバー焼付塗装
- 貯水量 φ100:185cc  
φ125、φ150:225cc

### 金網付型式

- ST-FUSN 10M
- ST-FUSN 5M
- ST-FUSN 3M

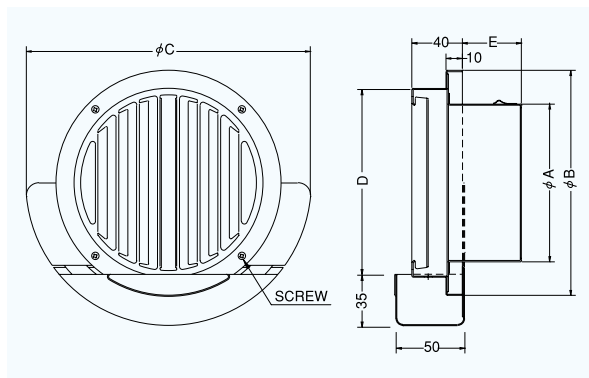

#### Dimensions

\*指定色は日塗工の番号でご指定下さい。

Model	A	B	C	D	E	標準価格	金網加算	指定色加算
ST100FUS	97	137	180	127	46	¥5,200	¥500	¥1,300
ST125FUS	122	190	235	180	46	¥6,700	¥700	¥1,500
ST150FUS	147	190	235	180	51	¥6,900	¥700	¥1,500

2管路製品

STK125FUS-VP	122	190	235	180	46	¥6,700	¥700	¥1,400
STK125FUS-VM	128	190	235	180	46	¥6,700	¥700	¥1,400

#### 圧力損失特性

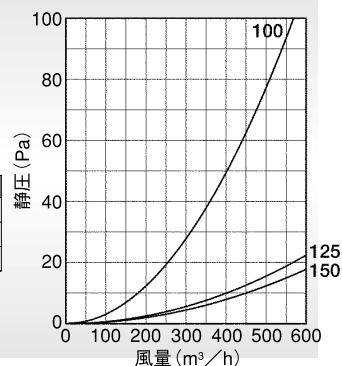

## STD-FUSC

〈厚型 縦ガラリ ドレンキャッチャー 防火ダンパー付〉



- 材質 フェイス:SUS304  
FD:SUS304 1.5t
- 仕上 シルバー焼付塗装
- フェイス脱着式
- 温度フューズ 標準72℃  
オプション  
120℃・180℃
- 貯水量 φ100:185cc  
φ125、φ150:225cc

### 金網付型式

- STD-FUSCN 10M
- STD-FUSCN 5M
- STD-FUSCN 3M

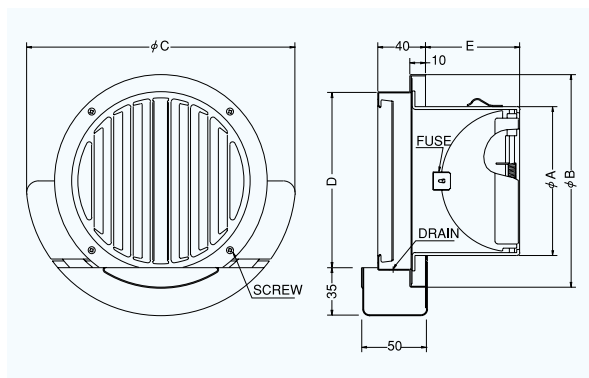

#### Dimensions

\*指定色は日塗工の番号でご指定下さい。

Model	A	B	C	D	E	標準価格	金網加算	指定色加算
STD100FUSC	97	137	180	127	62	¥7,700	¥500	¥1,300
STD125FUSC	122	190	235	180	78	¥9,700	¥700	¥1,500
STD150FUSC	147	190	235	180	92	¥9,900	¥700	¥1,500

#### 圧力損失特性

