

外壁用ステンレス製換気口〈フラットグリル〉

Stainless Steel VentCaps

SN-TS

〈金網型10メッシュ 水切り付 低圧損〉



フェイス脱着式
ドレン対応

低圧損

- 材質 フェイス:SUS304
胴体:SUS304
- 仕上 シルバー焼付塗装
- フェイス脱着式

金網付製品	型式
5メッシュ	SN-TS 5M
3メッシュ	SN-TS 3M

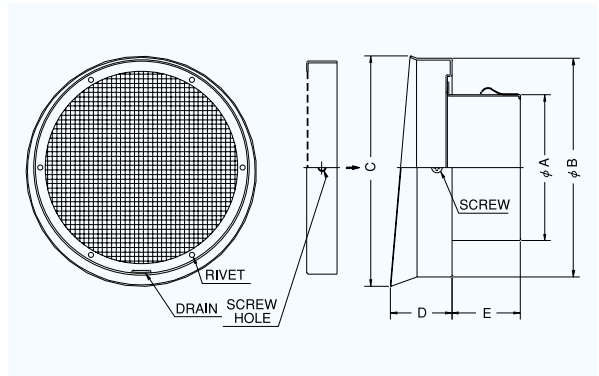

■特長

- 壁面とフェイスが離れているため、汚れ防止に効果があります。

Dimensions *指定色は日塗工の番号でご指定下さい。

Model	A	B	C	D	E	標準価格	指定色加算
SN 75TS	72	143	151	40	52	¥ 5,300	¥ 1,200
SN100TS	97	143	151	40	52	¥ 5,400	¥ 1,200
SN125TS	122	168	176	40	52	¥ 6,700	¥ 1,400
SN150TS	147	191	199	40	57	¥ 7,500	¥ 1,500
SN175TS	170	234	247	43	62	¥ 10,700	¥ 1,900
SN200TS	197	234	247	43	74	¥ 11,000	¥ 1,900

2管路製品

SNK125TS-VP	122	168	176	40	52	¥ 7,000	¥ 1,300
SNK125TS-VM	128	168	176	40	52	¥ 7,000	¥ 1,300

圧力損失特性

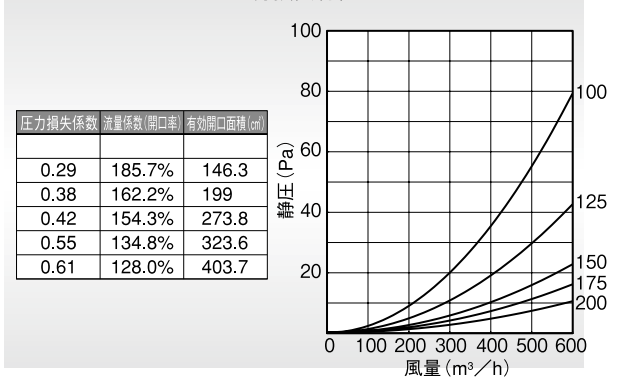

SN-TS 大口徑

〈金網型10メッシュ 水切り付 低圧損〉



フェイス脱着式
ドレン対応

低圧損 大口徑

- 材質 フェイス:SUS304
胴体:SUS304
- 仕上 シルバー焼付塗装
- フェイス脱着式

金網付製品	型式
5メッシュ	SN-TS 5M
3メッシュ	SN-TS 3M

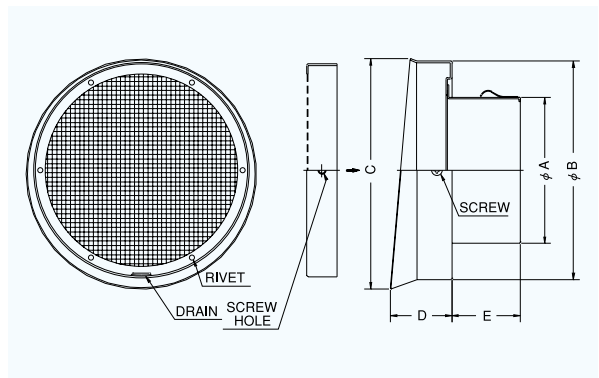

■特長

- 壁面とフェイスが離れているため、汚れ防止に効果があります。

Dimensions *指定色は日塗工の番号でご指定下さい。

Model	A	B	C	D	E	標準価格	指定色加算
SN225TS	220	288	300	53	74	¥ 24,900	¥ 2,700
SN250TS	245	288	300	53	74	¥ 23,700	¥ 2,700
SN300TS	295	350	362	53	74	¥ 24,400	¥ 3,200

圧力損失特性

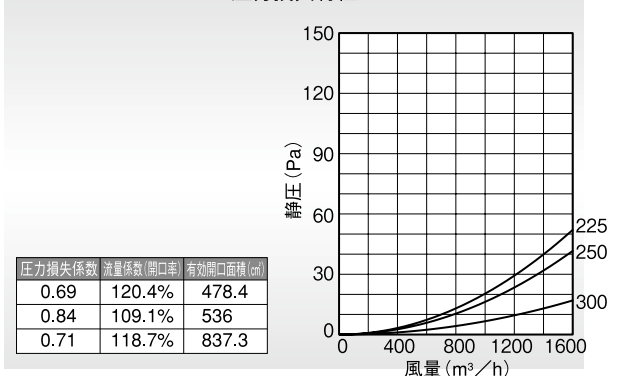

外壁用ステンレス製換気口〈フラットグリル〉

Stainless Steel VentCaps

SND-TSC

〈金網型10メッシュ 水切り付 防火ダンパー付〉



フェイス脱着式 前フェース Front Fuse

ドレン対応 特防火設備 適合品

- 材質 フェイス:SUS304
FD:SUS304 1.5t
- 仕上 シルバー焼付塗装
- フェイス脱着式
- 温度フェーズ 標準72℃
オプション
120℃・180℃

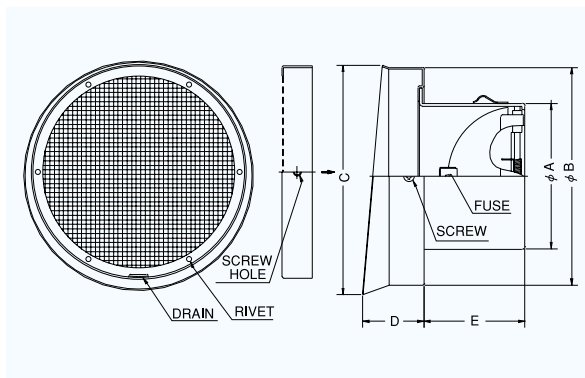

■特長

- 壁面とフェイスが離れているため、汚れ防止に効果があります。

金網付製品	型式
5メッシュ	SND-TSC 5M
3メッシュ	SND-TSC 3M

Dimensions

*指定色は日塗工の番号でご指定下さい。

Model	A	B	C	D	E	標準価格	指定色加算
SND 75TSC	72	143	151	40	52	¥ 7,400	¥ 1,200
SND100TSC	97	143	151	40	67	¥ 7,500	¥ 1,200
SND125TSC	122	168	176	40	83	¥ 9,400	¥ 1,400
SND150TSC	147	191	199	40	97	¥ 10,600	¥ 1,500
SND175TSC	172	234	247	43	107	¥ 14,600	¥ 1,900
SND200TSC	197	234	247	43	117	¥ 15,300	¥ 1,900

圧力損失特性

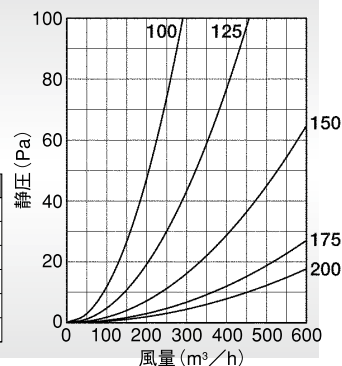

圧力損失係数	流量係数(開口率)	有効開口面積 (cm²)
1.57	79.8%	62.7
1.55	80.3%	98.5
1.2	91.3%	161
0.93	103.7%	249.2
1.04	98.1%	308.1

SND-TSC 大口径

〈金網型10メッシュ 水切り付 防火ダンパー付〉



フェイス脱着式 前フェース Front Fuse

ドレン対応 特防火設備 適合品

大口径

- 材質 フェイス:SUS304
FD:SUS304 1.5t
- 仕上 シルバー焼付塗装
- フェイス脱着式
- 温度フェーズ 標準72℃
オプション
120℃・180℃

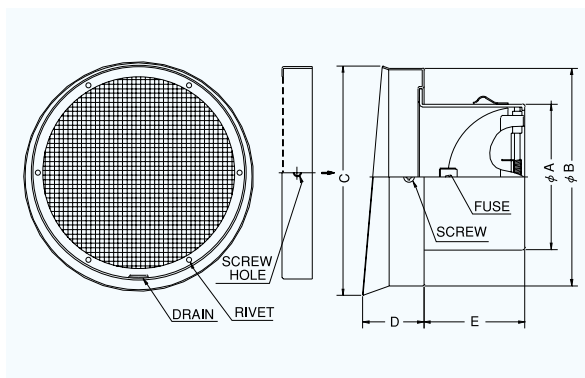

■特長

- 壁面とフェイスが離れているため、汚れ防止に効果があります。

金網付製品	型式
5メッシュ	SND-TSC 5M
3メッシュ	SND-TSC 3M

Dimensions

*指定色は日塗工の番号でご指定下さい。

Model	A	B	C	D	E	標準価格	指定色加算
SND250TSC	247	288	300	53	150	¥ 35,700	¥ 2,700

圧力損失特性

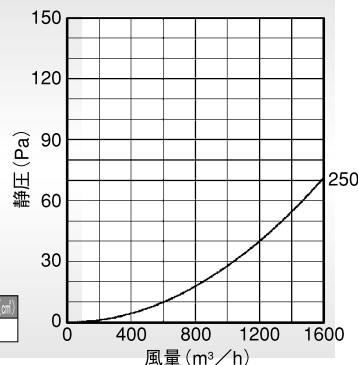

圧力損失係数	流量係数(開口率)	有効開口面積 (cm²)
1.44	83.3%	409