

# 外壁用ステンレス製換気口〈深型フード ワイド水切り付〉

Stainless Steel VentCaps

## GXU-S

〈薄型内ガバリ 左右下部開放〉



- 材質 SUS304
- 仕上 シルバー焼付塗装

**金網付型式**  
GXU-SN 10M  
GXU-SN 5M  
GXU-SN 3M

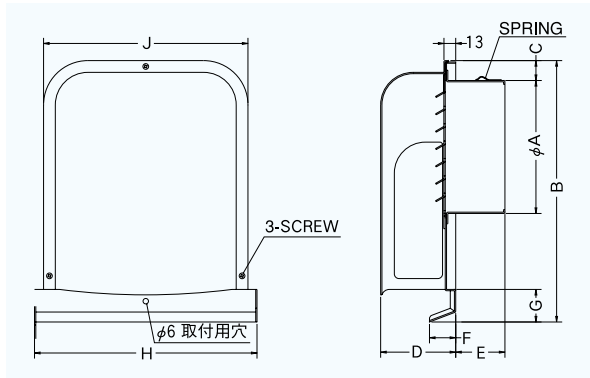

### Dimensions

\* 指定色は日塗工の番号でご指定下さい。

Model	A	B	C	D	E	F	G	H	J	標準価格	金網加算	指定色加算
GXU 75S	72	227	34	73	43	24	29	202	186	¥ 8,100	¥ 600	¥ 1,700
GXU100S	97	227	22	73	43	24	29	202	186	¥ 8,100	¥ 600	¥ 1,700
GXU125S	122	289	33	83	43	29	36	256	236	¥ 11,900	¥ 800	¥ 2,200
GXU150S	147	289	20	83	48	29	36	256	236	¥ 11,900	¥ 800	¥ 2,200
GXU175S	170	372	36	98	53	29	40	316	293	¥ 17,800	¥ 1,000	¥ 3,500
GXU200S	197	372	24	98	68	29	40	316	293	¥ 17,800	¥ 1,000	¥ 3,500

### 2管路製品

GXUK125S-VP	122	289	33	83	43	29	36	256	236	¥ 12,500	¥ 800	¥ 2,000
GXUK125S-VM	128	289	33	83	43	29	36	256	236	¥ 12,500	¥ 800	¥ 2,000

### 圧力損失特性

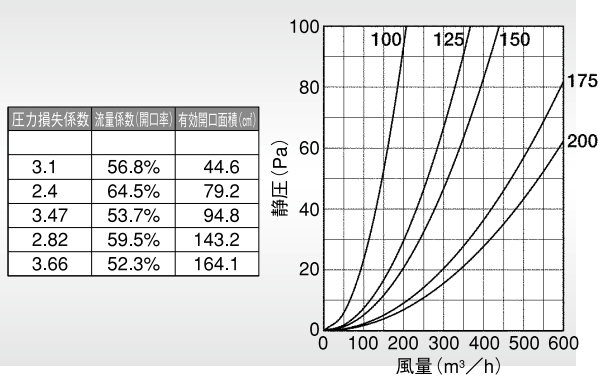

## GXUD-SC

〈薄型内ガバリ 左右下部開放 防火ダンパー付〉



**前フューズ**  
Front Fuse

**特防火設備**  
定適合品

- 材質 フェイス:SUS304  
FD:SUS304 1.5t
- 仕上 シルバー焼付塗装
- 温度フューズ 標準72℃  
オプション 120℃・180℃

**金網付型式**  
GXUD-SCN 10M  
GXUD-SCN 5M  
GXUD-SCN 3M

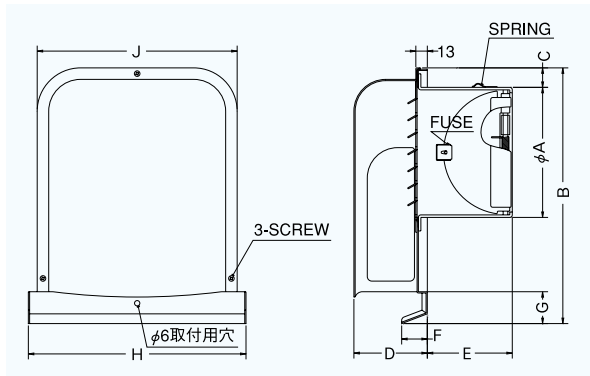

### Dimensions

\* 指定色は日塗工の番号でご指定下さい。

Model	A	B	C	D	E	F	G	H	J	標準価格	金網加算	指定色加算
GXUD 75SC	72	227	34	73	42	24	29	202	186	¥ 10,500	¥ 600	¥ 1,700
GXUD100SC	97	227	22	73	57	24	29	202	186	¥ 10,500	¥ 600	¥ 1,700
GXUD125SC	122	289	33	83	72	29	36	256	236	¥ 15,600	¥ 800	¥ 2,200
GXUD150SC	147	289	20	83	87	29	36	256	236	¥ 15,600	¥ 800	¥ 2,200
GXUD175SC	172	372	36	98	97	29	40	316	293	¥ 22,600	¥ 1,000	¥ 3,500
GXUD200SC	197	372	24	98	107	29	40	316	293	¥ 22,600	¥ 1,000	¥ 3,500

### 圧力損失特性

