

# 外壁用ステンレス製換気口〈フラットグリル〉

Stainless Steel VentCaps

## KN-S

〈角金網型10メッシュ 低圧損〉



- 材質 SUS304
- 仕上 シルバー焼付塗装
- フェイス脱着式

金網付製品	型式
5メッシュ	KN-S 5M
3メッシュ	KN-S 3M

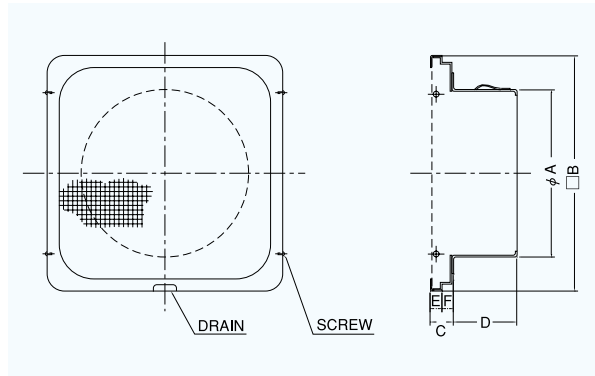

外壁用ステンレス

KN-S・KN-S 大口徑

### Dimensions

\*指定色は日塗工の番号でご指定下さい。

Model	A	□B	C	D	E	F	標準価格	指定色加算
KN 75S	72	154	20	55	10	10	¥ 4,700	¥ 1,200
KN100S	97	154	20	55	10	10	¥ 4,700	¥ 1,200
KN125S	122	204	20	55	10	10	¥ 6,700	¥ 1,600
KN150S	147	204	20	60	10	10	¥ 6,900	¥ 1,600

### 2管路製品

KNK125S-VP	122	204	20	55	10	10	¥ 6,900	¥ 1,600
KNK125S-VM	128	204	20	55	10	10	¥ 6,900	¥ 1,600

★サイズによっては受注生産になります。

### 圧力損失特性

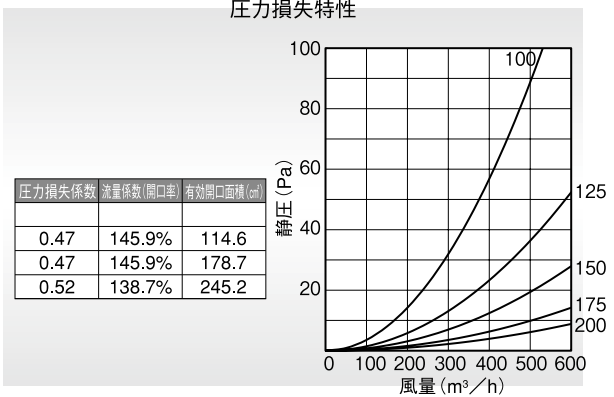

## KN-S 大口徑

〈角金網型10メッシュ 低圧損〉



大口徑

- 材質 SUS304
- 仕上 シルバー焼付塗装
- フェイス脱着式

金網付製品	型式
5メッシュ	KN-S 5M
3メッシュ	KN-S 3M

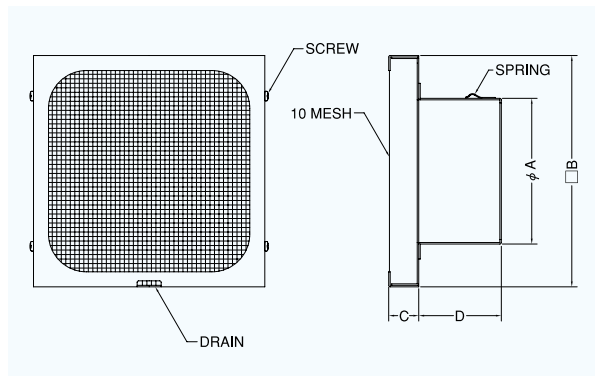

### Dimensions

\*指定色は日塗工の番号でご指定下さい。

Model	A	□B	C	D	標準価格	指定色加算
KN175S	170	230	20	65	¥ 16,800	¥ 2,000
KN200S	197	250	20	80	¥ 16,800	¥ 2,200
KN225S	220	280	20	80	¥ 22,600	¥ 2,700
KN250S	245	300	20	80	¥ 22,600	¥ 2,800
KN300S	295	350	20	80	¥ 23,500	¥ 3,200

★サイズによっては受注生産になります。

### 圧力損失特性

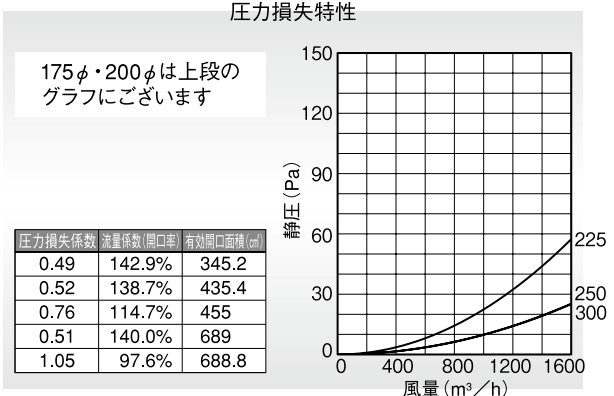

# 外壁用ステンレス製換気口〈フラットグリル〉

Stainless Steel VentCaps

## KND-SC

〈角金網型10メッシュ 防火ダンパー付 低圧損〉



- 材質 フェイス:SUS304  
FD:SUS304 1.5t
- 仕上 シルバー焼付塗装
- フェイス脱着式
- 温度フューズ 標準72℃  
オプション  
120℃・180℃

金網付製品	型式
5メッシュ	KND-SC 5M
3メッシュ	KND-SC 3M

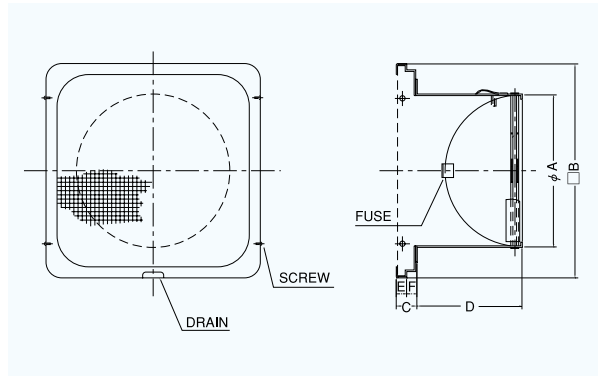

### Dimensions

\*指定色は日塗工の番号でご指定下さい。

Model	A	□B	C	D	E	F	標準価格	指定色加算
KND 75SC	72	154	20	55	10	10	¥ 7,600	¥ 1,200
KND100SC	97	154	20	70	10	10	¥ 7,600	¥ 1,200
KND125SC	122	204	20	86	10	10	¥11,000	¥ 1,600
KND150SC	147	204	20	100	10	10	¥11,000	¥ 1,600

★サイズによっては受注生産になります。

### 圧力損失特性

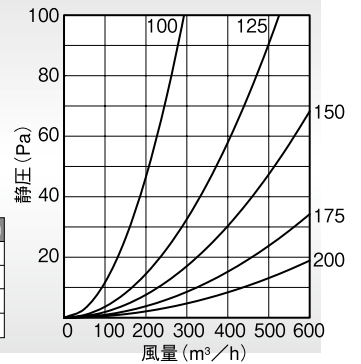

圧力損失係数	流量係数(開口率)	有効開口面積 (cm²)
1.54	80.6%	63.4
1.17	92.5%	113.6
1.27	88.7%	157

## KND-SC 大口徑

〈角金網型10メッシュ 防火ダンパー付 低圧損〉



### 大口徑

- 材質 フェイス:SUS304  
FD:SUS304 1.5t
- 仕上 シルバー焼付塗装
- フェイス脱着式
- 温度フューズ 標準72℃  
オプション  
120℃・180℃

金網付製品	型式
5メッシュ	KND-SC 5M
3メッシュ	KND-SC 3M

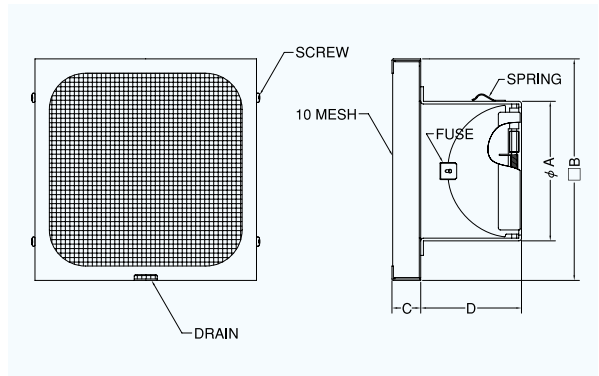

### Dimensions

\*指定色は日塗工の番号でご指定下さい。

Model	A	□B	C	D	標準価格	指定色加算
KND175SC	172	230	20	100	¥20,700	¥2,000
KND200SC	197	250	20	120	¥20,700	¥2,200
KND250SC	247	300	20	150	¥36,300	¥2,800

★サイズによっては受注生産になります。

### 圧力損失特性

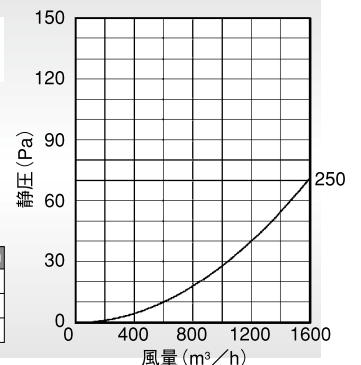

175φ・200φは上段のグラフにございます

圧力損失係数	流量係数(開口率)	有効開口面積 (cm²)
1.18	92.1%	221.1
1.11	94.9%	298.3
1.44	83.3%	409.1