

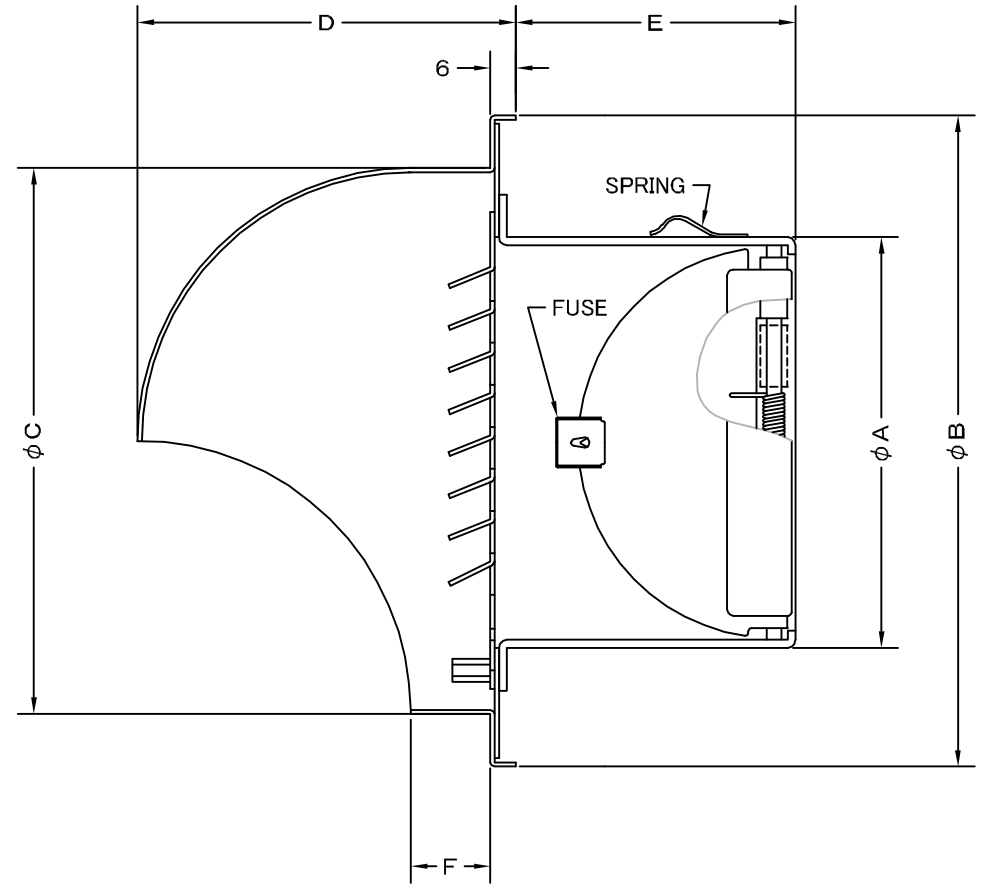

TITLE

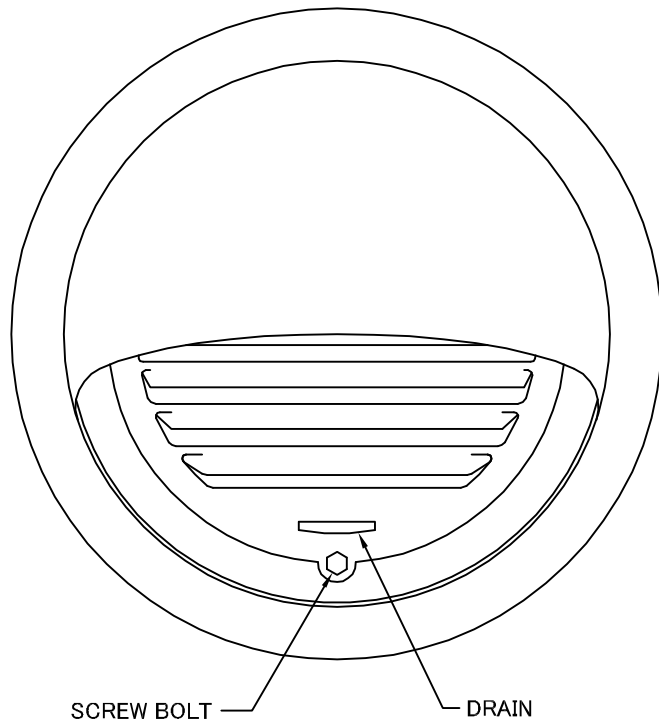

SIZE	A	B	C	D	E	F	DUCT SIZE	Q'TTY
SFXD 75SC	72	121	96	68	50	14	#3(φ 75)	
SFXD 100SC	97	154	130	90	65	20	#4(φ 100)	
SFXD 125SC	122	175	150	100	81	20	#5(φ 125)	
SFXD 150SC	147	204	180	115	95	20	#6(φ 150)	
SFXD 175SC	172	240	210	130	105	20	#7(φ 175)	
SFXD 200SC	197	270	240	145	115	20	#8(φ 200)	

材質	SUS 304 , 0.5t (FD部 : SUS 304 , 1.5t)						
表面仕上	シルバー焼付塗装仕上ゲ						
図面名称	ステンレス製FD付丸型セルフフード					型式	SFXD-SC
	承認	検図	製図	設計	尺度	FREE	図番 SC023500S
H. T	H. K	H. A	K. N	作成日	2005・10・01		
 西邦工業株式会社							

TITLE

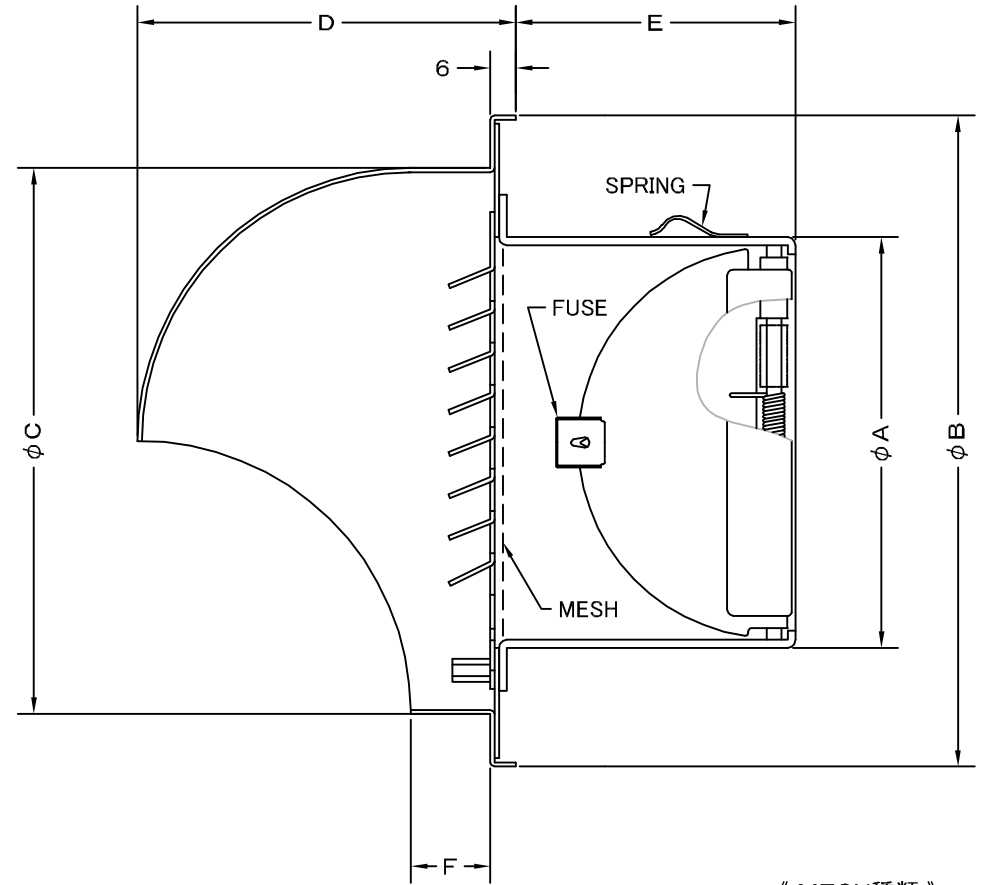
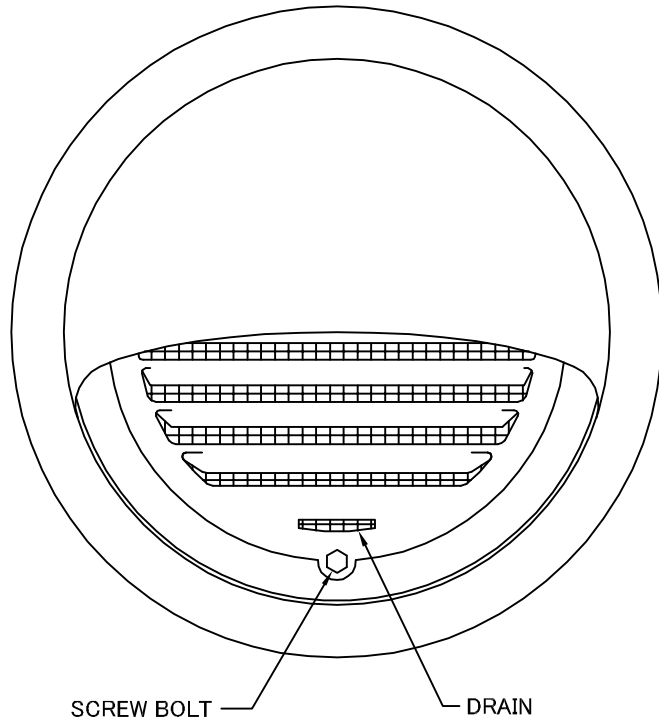

《 MESH種類 》
3MESH ・ 5MESH ・ 10MESH

SIZE	A	B	C	D	E	F	DUCT SIZE	Q'TTY
SFXD 75SCN	72	121	96	68	50	14	#3(φ 75)	
SFXD 100SCN	97	154	130	90	65	20	#4(φ 100)	
SFXD 125SCN	122	175	150	100	81	20	#5(φ 125)	
SFXD 150SCN	147	204	180	115	95	20	#6(φ 150)	
SFXD 175SCN	172	240	210	130	105	20	#7(φ 175)	
SFXD 200SCN	197	270	240	145	115	20	#8(φ 200)	

材質	SUS 304 , 0. 5t (FD部 : SUS 304 , 1. 5t)							
表面仕上	シルバー焼付塗装仕上ゲ							
図面名称	ステンレス製FD付金網付丸型セルフフード						型式	SFXD-SCN
	承認	検図	製図	設計	尺度	FREE	図番	SC023540S
H. T	H. K	H. A	K. N	作成日	2005・10・01			
		<h1>西邦工業株式会社</h1>						