

外壁用ステンレス製換気口〈バイパスフード〉

Stainless Steel VentCaps

LFX-S

〈ガラリ型 横吹出し 耐外風 低圧損〉



- 材質 SUS304
- 仕上 シルバー焼付塗装
- ガラリ開閉式

金網付型式

- LFX-SN 10M
- LFX-SN 5M
- LFX-SN 3M

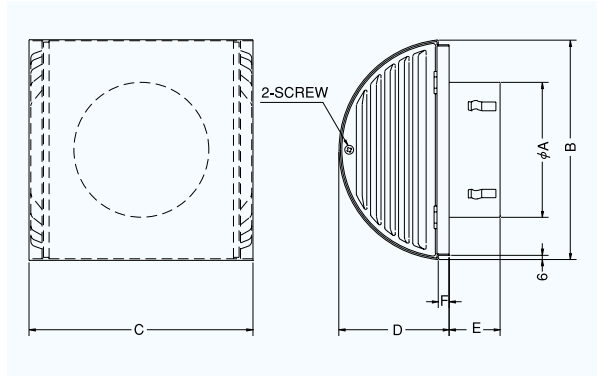

■特長

- 下からの吹き上げを防ぎます。
- 左右に吹き分けるため、通路での使用に適しています。

Dimensions

* 指定色は日塗工の番号でご指定下さい。

Model	A	B	C	D	E	F	標準価格	金網加算	指定色加算
LFX 75S	72	192	180	100	45	10	¥11,200	¥ 600	¥2,200
LFX100S	97	192	180	100	45	10	¥11,200	¥ 600	¥2,200
LFX125S	122	227	215	120	45	10	¥14,100	¥ 800	¥3,000
LFX150S	147	227	215	120	50	10	¥14,100	¥ 800	¥3,000

2管路製品

LFXK125S-VP	122	227	215	120	45	10	¥14,700	¥ 800	¥3,000
LFXK125S-VM	128	227	215	120	45	10	¥14,700	¥ 800	¥3,000

★この製品は全サイズが受注生産となります。 ※この製品は生産終了を予定しております。ご注文の際はお問い合わせください。

圧力損失特性

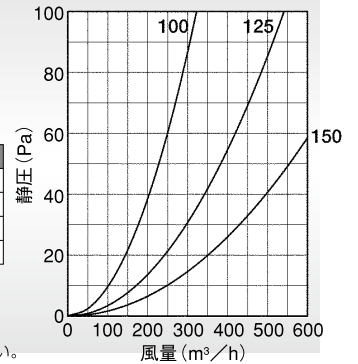

LFXD-SC

〈ガラリ型 横吹出し 耐外風 防火ダンパー付〉



- 材質 フェイス:SUS304
FD:SUS304 1.5t
- 仕上 シルバー焼付塗装
- ガラリ開閉式
- 温度フューズ 標準72℃
オプション 120℃・180℃

金網付型式

- LFXD-SCN 10M
- LFXD-SCN 5M
- LFXD-SCN 3M

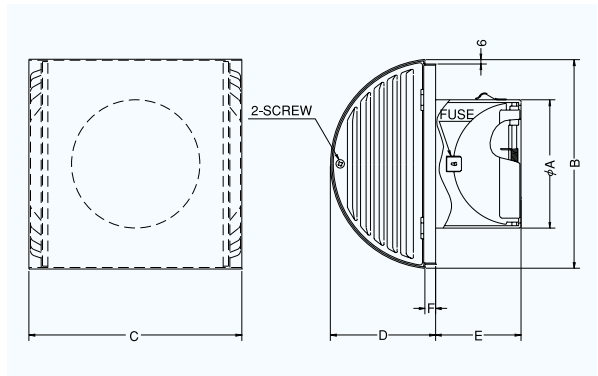

■特長

- 下からの吹き上げを防ぎます。
- 左右に吹き分けるため、通路での使用に適しています。

Dimensions

* 指定色は日塗工の番号でご指定下さい。

Model	A	B	C	D	E	F	標準価格	金網加算	指定色加算
LFXD 75SC	72	192	180	100	47	10	¥14,500	¥ 600	¥2,200
LFXD100SC	97	192	180	100	62	10	¥14,500	¥ 600	¥2,200
LFXD125SC	122	227	215	120	78	10	¥18,700	¥ 800	¥3,000
LFXD150SC	147	227	215	120	92	10	¥18,700	¥ 800	¥3,000

★この製品は全サイズが受注生産となります。 ※この製品は生産終了を予定しております。ご注文の際はお問い合わせください。

圧力損失特性

