

外壁用ステンレス製換気口〈薄型フラットフード〉

Stainless Steel VentCaps

SXU-RMS

〈ガラリ型 薄型フード ワイド水切り付〉



- 材質 フェイス:SUS304
胴体:SUS304
- 仕上 シルバー焼付塗装
- フェイス脱着式

金網付型式

- SXU-RMSN 10M
- SXU-RMSN 5M
- SXU-RMSN 3M

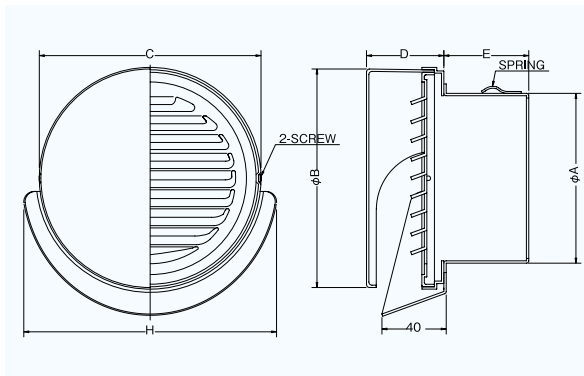

■特長

- 薄型フラットなので建物の美観を引き立たせます。
- フードの表面に固定用のビスは出ません。

Dimensions

* 指定色は日塗工の番号でご指定下さい。

Model	A	B	C	D	E	H	標準価格	金網加算	指定色加算
SXU 75RMS	72	142	143	48	55	173	¥ 6,700	¥ 500	¥ 1,500
SXU100RMS	97	142	143	48	55	173	¥ 6,700	¥ 500	¥ 1,500
SXU125RMS	122	193	194	70	55	226	¥ 9,500	¥ 700	¥ 1,800
SXU150RMS	147	193	194	70	60	226	¥ 9,500	¥ 700	¥ 1,800
SXU175RMS	170	249	250	78	65	290	¥15,400	¥900	¥2,800
SXU200RMS	195	249	250	78	80	290	¥15,400	¥900	¥2,800

圧力損失特性

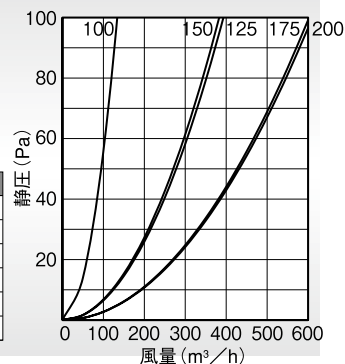

圧力損失係数	流量係数(開口率)	有効開口面積 (cm²)
7.38	36.8%	28.9
2.09	69.2%	84.9
4.57	46.8%	82.7
3.42	54.1%	130
5.68	42.0%	131.7

SXUD-RMSC

〈ガラリ型 薄型フード ワイド水切り付 防火ダンパー付〉



- 材質 フェイス:SUS304
FD:SUS304 1.5t
- 仕上 シルバー焼付塗装
- フェイス脱着式
- 温度フェース 標準72℃
オプション 120℃・180℃

金網付型式

- SXUD-RMSCN 10M
- SXUD-RMSCN 5M
- SXUD-RMSCN 3M

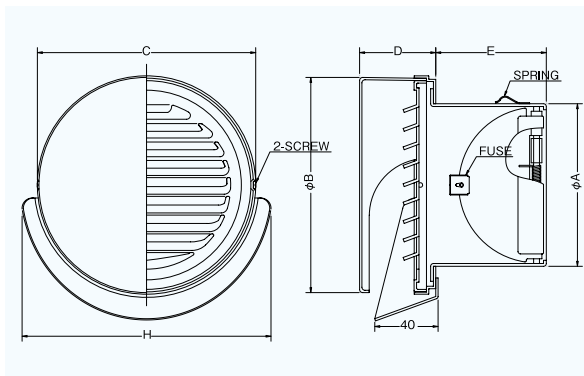

■特長

- 薄型フラットなので建物の美観を引き立たせます。
- フードの表面に固定用のビスは出ません。

Dimensions

* 指定色は日塗工の番号でご指定下さい。

Model	A	B	C	D	E	H	標準価格	金網加算	指定色加算
SXUD 75RMSC	72	142	143	48	55	173	¥ 8,700	¥ 500	¥ 1,500
SXUD100RMSC	97	142	143	48	70	173	¥ 8,700	¥ 500	¥ 1,500
SXUD125RMSC	122	193	194	70	86	226	¥12,500	¥700	¥1,800
SXUD150RMSC	147	193	194	70	100	226	¥12,500	¥700	¥1,800
SXUD175RMSC	172	249	250	78	110	290	¥20,000	¥900	¥2,800
SXUD200RMSC	197	249	250	78	120	290	¥20,000	¥900	¥2,800

圧力損失特性

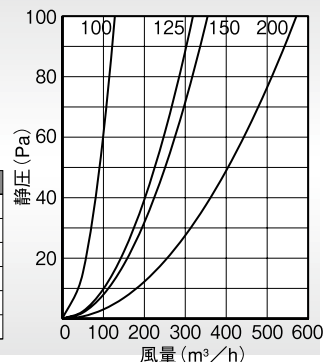

圧力損失係数	流量係数(開口率)	有効開口面積 (cm²)
8.07	35.2%	27.6
3.18	56.1%	68.7
5.33	43.3%	76.5
6.48	39.3%	123.4