

TITLE

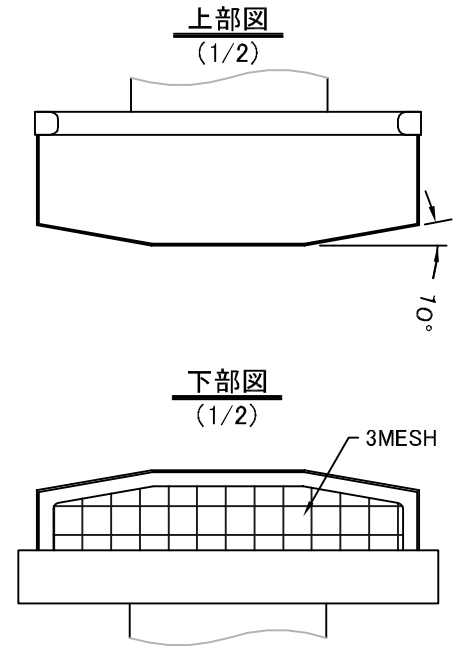
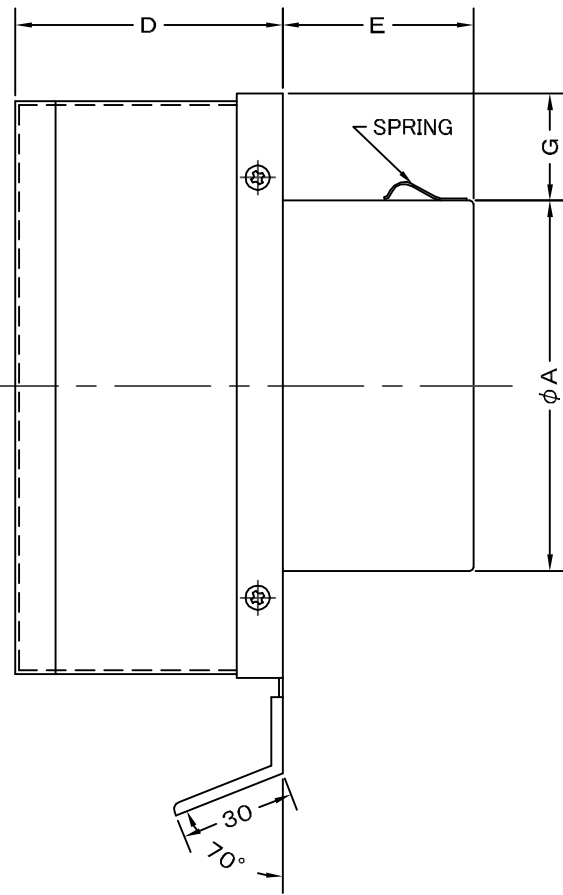
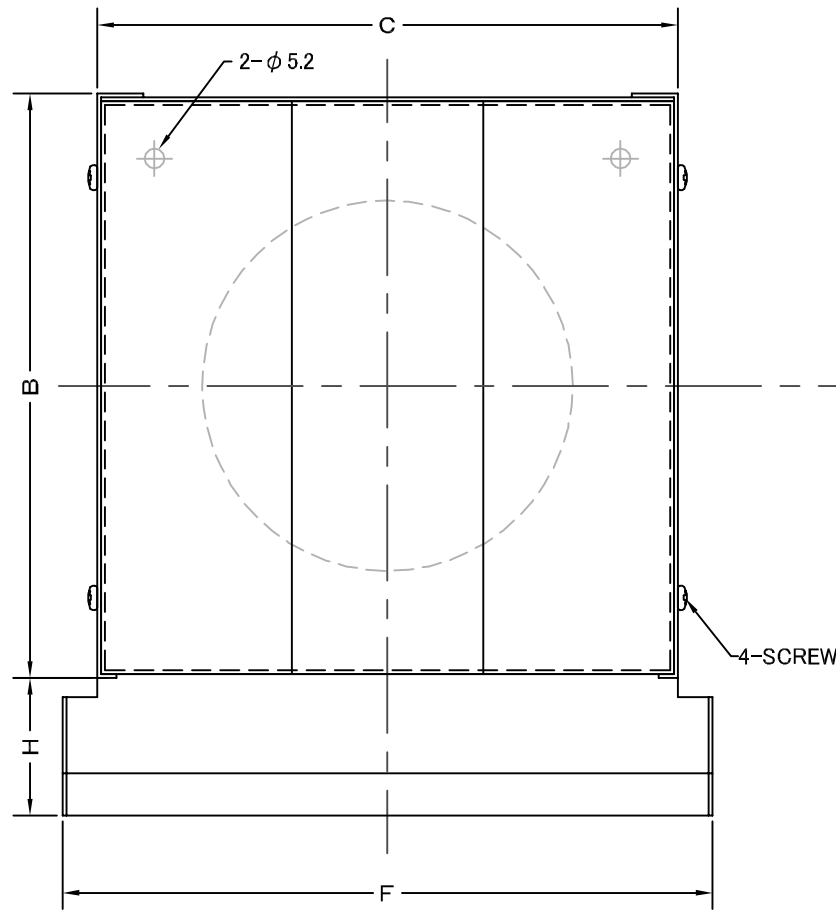

SIZE	A	B	C	D	E	F	G	H	DUCT SIZE	Q'TTY
FFN 75S	72	153	152	70	45	170	40	33	# 3(φ 75)	
FFN 100S	97	153	152	70	50	170	28	33	# 4(φ 100)	
FFN 125S	122	203	202	95	55	220	40	35	# 5(φ 125)	
FFN 150S	147	203	202	95	60	220	28	35	# 6(φ 150)	
FFN 175S	172	253	252	130	65	272	40	41	# 7(φ 175)	
FFN 200S	197	253	252	130	80	272	28	41	# 8(φ 200)	

材質	SUS 304 , 0. 5t		
表面仕上	シルバー焼付塗装仕上ゲ		
図面名称	ステンレス製厚型角型パイプフード (3メッシュ金網タイプ)		型式 FFN-S
承認	検図	製図	設計
H. K	A. N	S. M	K. N
尺度	FREE	図番	SA541070S
作成日	2009.07.01		

**西邦工業株式会社**

TITLE

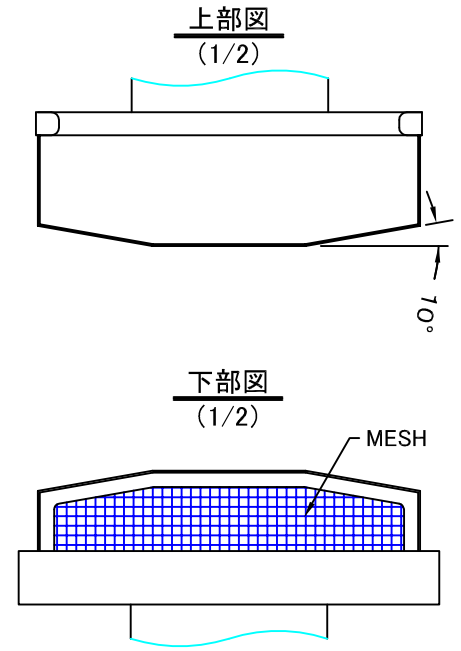
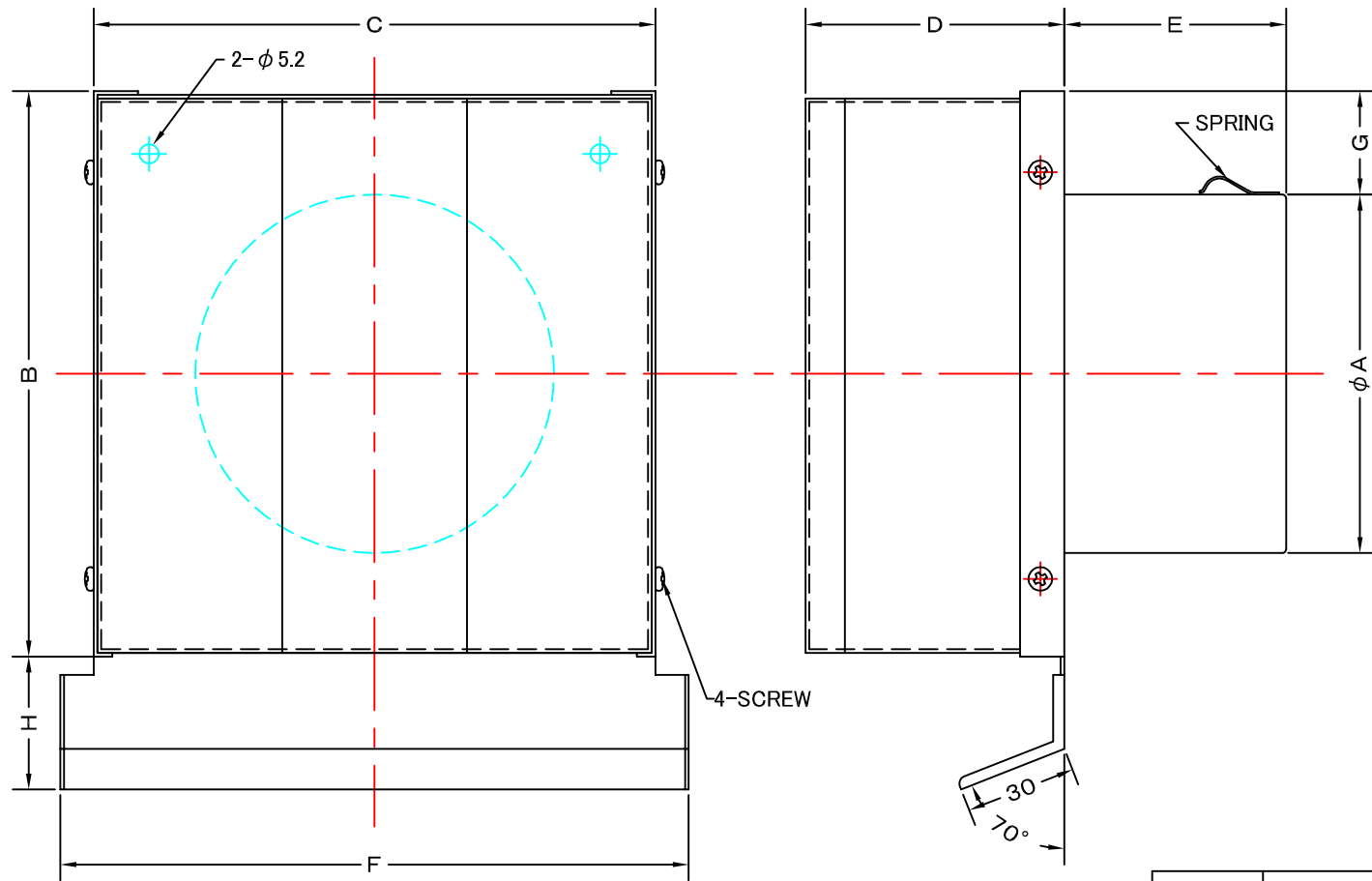

《 MESH種類 》  
5MESH・10MESH

SIZE	A	B	C	D	E	F	G	H	DUCT SIZE	Q'TTY
FFN 75S	72	153	152	70	45	170	40	33	# 3(φ 75)	
FFN 100S	97	153	152	70	50	170	28	33	# 4(φ 100)	
FFN 125S	122	203	202	95	55	220	40	35	# 5(φ 125)	
FFN 150S	147	203	202	95	60	220	28	35	# 6(φ 150)	
FFN 175S	172	253	252	130	65	272	40	41	# 7(φ 175)	
FFN 200S	197	253	252	130	80	272	28	41	# 8(φ 200)	

材質	SUS 304 , 0. 5t	
表面仕上	シルバー焼付塗装仕上げ	
図面名称	ステンレス製厚型角型パイプフード (オプション金網タイプ)	型式 FFN-S < OP >
承認	検図	製図
H. K	A. N	S. M
設計	K. N	尺 FREE
作成日	2009.07.01	図番 SA541080S



西邦工業株式会社