

外壁用アルミ製換気口〈フラットグリル〉

Aluminum VentCaps

SX

〈ガラリ型〉



- 材質 アルミニウム
 - 仕上 アルマイト処理 Anodized
 - バリエーション
- *水切り付: SX-M

金網付型式

- SX-N 10M
- SX-N 5M
- SX-N 3M

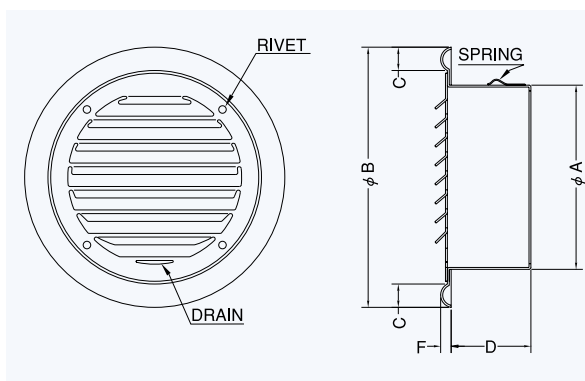

Dimensions

*指定色は日塗工の番号でご指定下さい。

Model	A	B	C	D	F	標準価格	金網加算	指定色加算
SX 40	36	106	7	42	7	¥ 2,900	¥ 400	¥ 1,100
SX 50	48	106	7	35	7	¥ 1,900	¥ 400	¥ 1,100
SX 65	62	111	7	40	7	¥ 1,600	¥ 400	¥ 1,100
SX 75	74	122	15	35	7	¥ 2,400	¥ 400	¥ 1,100
SX100	97	145	15	42	7	¥ 2,400	¥ 500	¥ 1,200
SX125	120	169	15	45	7	¥ 3,800	¥ 600	¥ 1,400
SX150	145	203	20	65	7	¥ 3,000	¥ 700	¥ 1,500
SX175	170	228	20	65	7	¥ 4,200	¥ 800	¥ 1,700
SX200	197	254	20	75	7	¥ 4,600	¥ 900	¥ 1,900

圧力損失特性

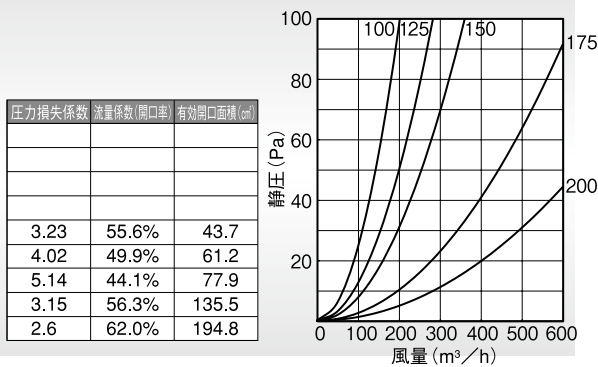

SX 大口徑

〈ガラリ型〉



大口徑

- 材質 アルミニウム
 - 仕上 アルマイト処理 Anodized
 - バリエーション
- *水切り付: SX-M

金網付型式

- SX-N 10M
- SX-N 5M
- SX-N 3M

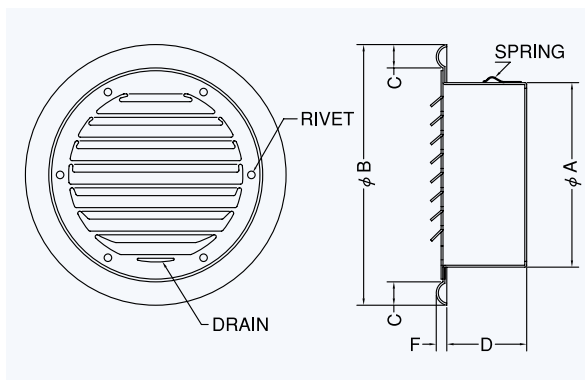

Dimensions

*指定色は日塗工の番号でご指定下さい。

Model	A	B	C	D	F	標準価格	金網加算	指定色加算
SX225	220	298	25	75	10	¥ 8,200	¥ 2,000	¥ 2,500
SX250	245	322	25	75	10	¥ 9,400	¥ 2,000	¥ 2,700
SX300	295	372	25	75	10	¥ 14,300	¥ 2,500	¥ 3,200

圧力損失特性

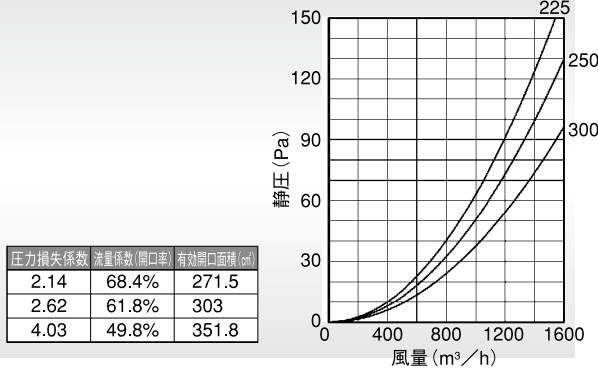

外壁用アルミ製換気口〈フラットグリル〉

Aluminum VentCaps

SXD

〈ガラリ型 防火ダンパー付〉



後フース
Rear Fuse

- 材質 フェイス:アルミニウム
FD:鋼板 1.6t
- 仕上 アルマイト処理 Anodized
- 温度フース 標準72℃
オプション
120℃・180℃

金網付型式

SXD-N 10M
SXD-N 5M
SXD-N 3M

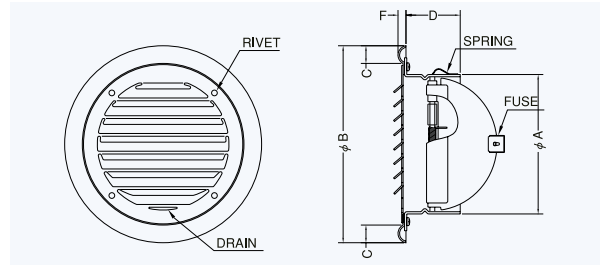

圧力損失特性

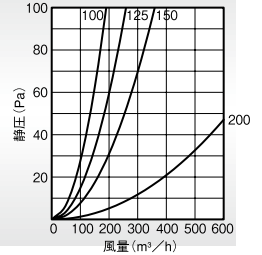

Dimensions

*指定色は日塗工の番号でご指定下さい。

Model	A	B	C	D	F	標準価格	金網加算	指定色加算
SXD100	97	145	15	47	7	¥4,700	¥500	¥1,200
SXD125	122	169	15	52	7	¥6,000	¥600	¥1,400
SXD150	146	203	20	47	7	¥6,200	¥700	¥1,500
SXD200	197	254	20	62	7	¥9,200	¥900	¥1,900

圧力損失係数	流量係数(開口率)	有効開口面積 (cm²)
3.67	52.2%	41
4.81	45.6%	55.9
5.19	43.9%	77.5
2.77	60.1%	188.6

SXD-C

〈ガラリ型 防火ダンパー付〉



前フース
Front Fuse

**特防火設備
指定適合品**

- 材質 フェイス:アルミニウム
FD:SUS304 1.5t
- 仕上 アルマイト処理 Anodized
- 温度フース 標準72℃
オプション
120℃・180℃

■バリエーション
*水切り付: SXD-MC

金網付型式

SXD-CN 10M
SXD-CN 5M
SXD-CN 3M

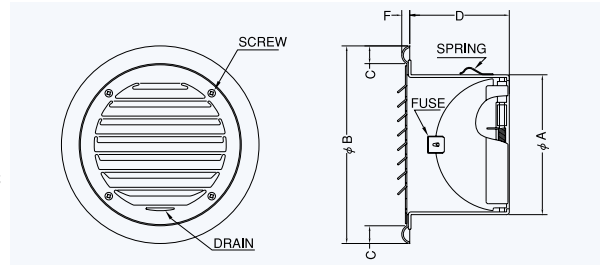

圧力損失特性

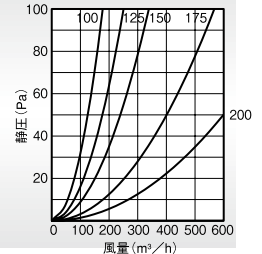

Dimensions

*指定色は日塗工の番号でご指定下さい。

Model	A	B	C	D	F	標準価格	金網加算	指定色加算
SXD 75C	72	122	15	52	7	¥ 3,700	¥ 400	¥1,100
SXD100C	97	145	15	67	7	¥ 4,100	¥ 500	¥1,200
SXD125C	122	169	15	83	7	¥ 5,500	¥ 600	¥1,400
SXD150C	147	203	20	97	7	¥ 6,200	¥ 700	¥1,500
SXD175C	172	228	20	107	7	¥ 8,300	¥ 800	¥1,800
SXD200C	197	254	20	117	7	¥ 9,200	¥ 900	¥2,000

圧力損失係数	流量係数(開口率)	有効開口面積 (cm²)
4.12	49.3%	38.7
5.1	44.3%	54.3
5.8	41.5%	73.4
3.84	51.0%	122.6
2.94	58.3%	183

SXD-C 大口徑

〈ガラリ型 防火ダンパー付〉



前フース
Front Fuse

**特防火設備
指定適合品**

大口徑

- 材質 フェイス:アルミニウム
FD:SUS304 1.5t
225, 300は鋼板 1.6t
- 仕上 アルマイト処理 Anodized
- 温度フース 標準72℃
オプション
120℃・180℃

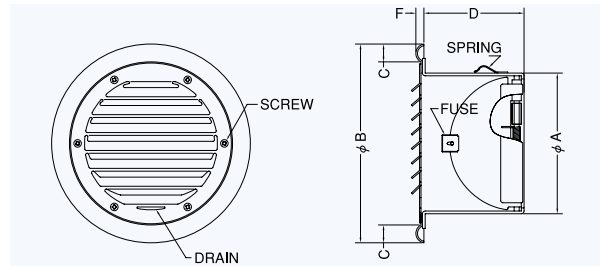

金網付型式

SXD-CN 10M
SXD-CN 5M
SXD-CN 3M

Dimensions

*指定色は日塗工の番号でご指定下さい。

Model	A	B	C	D	F	標準価格	金網加算	指定色加算
SXD225C	220	298	25	137	10	¥21,900	¥2,000	¥2,600
SXD250C	247	322	25	147	10	¥21,900	¥2,000	¥2,700
SXD300C	295	372	25	177	10	¥30,000	¥2,500	¥3,300