

TITLE

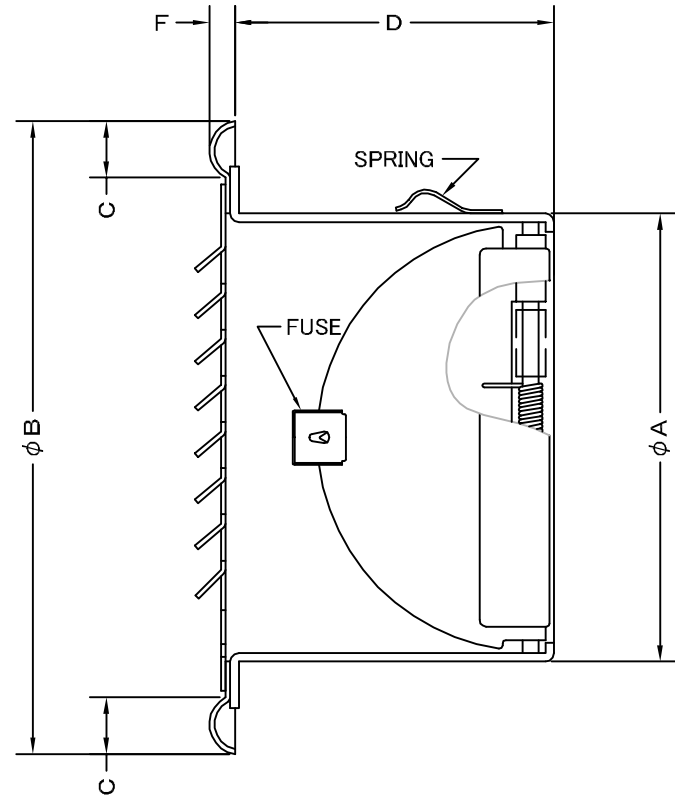
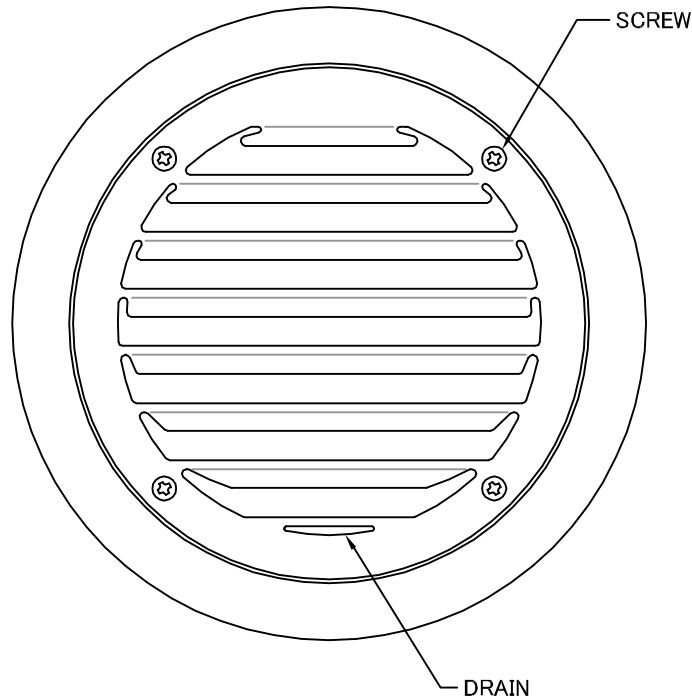

SIZE	A	B	C	D	F	DUCT SIZE	Q'TTY
SXD 75C	72	122	15	52	7	# 3(φ 75)	
SXD 100C	97	145	15	67	7	# 4(φ 100)	
SXD 125C	122	169	15	83	7	# 5(φ 125)	
SXD 150C	147	203	20	97	7	# 6(φ 150)	
SXD 175C	172	228	20	107	7	# 7(φ 175)	
SXD 200C	197	254	20	117	7	# 8(φ 200)	
SXD 225C	220	298	25	137	10	# 9(φ 225)	
SXD 250C	247	322	25	147	10	#10(φ 250)	
SXD 300C	295	372	25	177	10	#12(φ 300)	

変更履歴		
H17.10.01	A	FD部材質変更

材質	ALUMINUM, 1.0t (FD部: SUS 304, 1.5t)						
表面仕上	銀色アルマイト加工						
図面名称	アルミ製FD付平型ベントキャップ					型式	SXD-C
	承認	検図	製図	設計	尺度	FREE	図番
H. T	H. K	H. A	K. N	作成日	2005・10・01	SK010500A	



SEIHO

西邦工業株式会社

TITLE

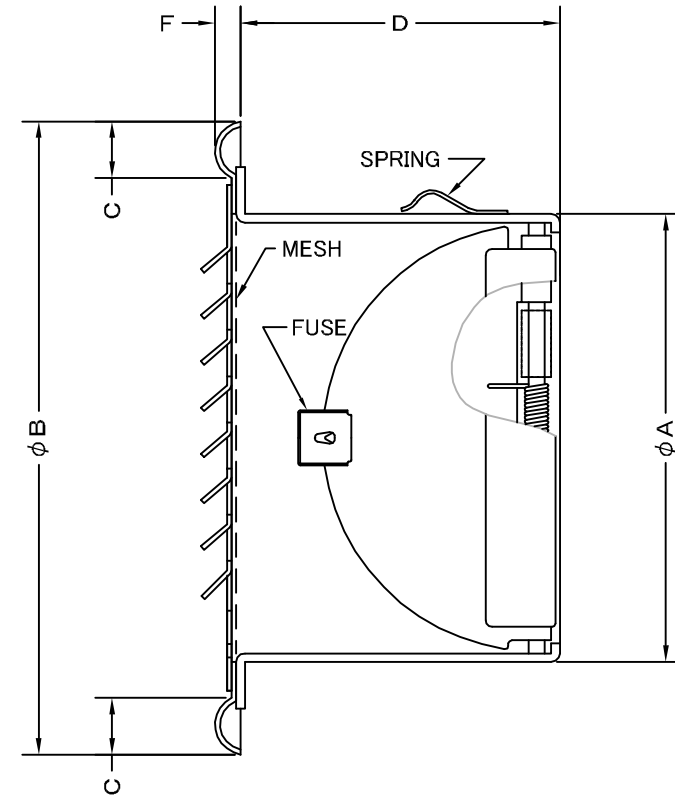
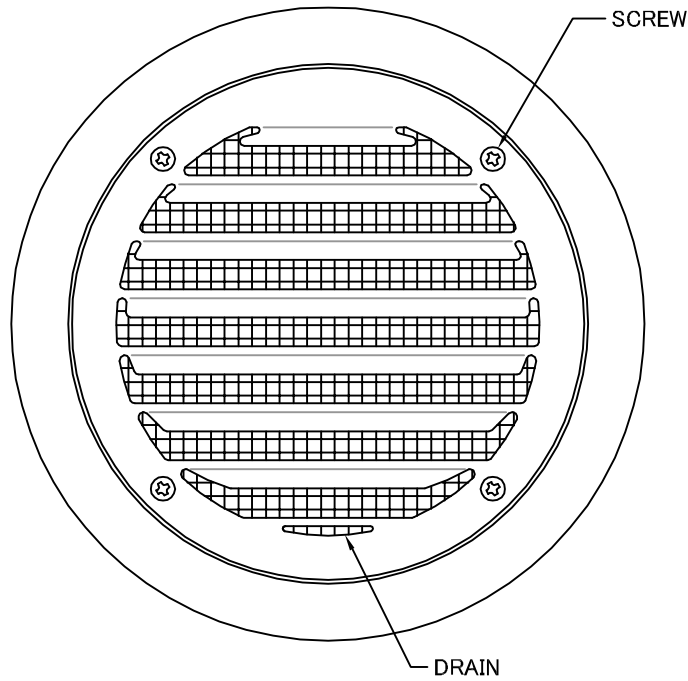

SIZE	A	B	C	D	F	DUCT SIZE	Q'TTY
SXD 75CN	72	122	15	52	7	#3(φ 75)	
SXD 100CN	97	145	15	67	7	#4(φ 100)	
SXD 125CN	122	169	15	83	7	#5(φ 125)	
SXD 150CN	147	203	20	97	7	#6(φ 150)	
SXD 175CN	172	228	20	107	7	#7(φ 175)	
SXD 200CN	197	254	20	117	7	#8(φ 200)	
SXD 225CN	220	298	25	137	10	#9(φ 225)	
SXD 250CN	245	322	25	147	10	#10(φ 250)	
SXD 300CN	295	372	25	177	10	#12(φ 300)	

《 MESH種類 》
3MESH ・ 5MESH ・ 10MESH

材 質	ALUMINUM , 1.0t (FD部 : SUS 304 , 1.5t)						
表面仕上	銀色アルマイト加工						
図 面 名 称	アルミ製金網付FD付平型ベントキャップ					型 式	SXD-CN
	承認	検図	製図	設計	尺 度	FREE	図 番
H. T	H. K	H. A	K. N	作 成 日	2005・10・01	SK010540A	



SEIHO

西邦工業株式会社