

外壁用アルミ製換気口〈フラットグリル(水切り付)〉

Aluminum VentCaps

ST-T

〈縦ガラリ型 水切り付 低圧損〉



フェイス
脱着式

ドレン
対応

低圧損

- 材質 アルミニウム
- 仕上 アルマイト処理 Anodized
- フェイス脱着式

金網付型式

- ST-TN 10M
- ST-TN 5M
- ST-TN 3M

■特長

- 壁面とフェイスが離れているため、汚れ防止に効果があります。

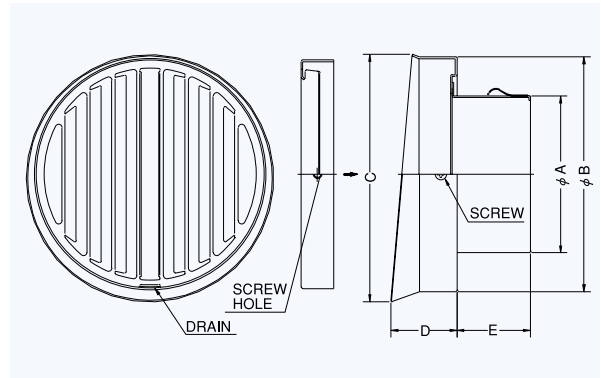

Dimensions

* 指定色は日塗工の番号でご指定下さい。

Model	A	B	C	D	E	標準価格	金網加算	指定色加算
ST 75T	72	144	152	41	42	¥4,700	¥500	¥1,200
ST100T	97	144	152	41	42	¥4,700	¥500	¥1,200
ST125T	120	169	177	41	52	¥5,100	¥600	¥1,400
ST150T	145	192	200	41	67	¥5,500	¥700	¥1,500

2管路製品

STK125T-VP	122	169	177	41	52	¥5,400	¥600	¥1,300
STK125T-VM	128	169	177	41	52	¥5,400	¥600	¥1,300

圧力損失特性

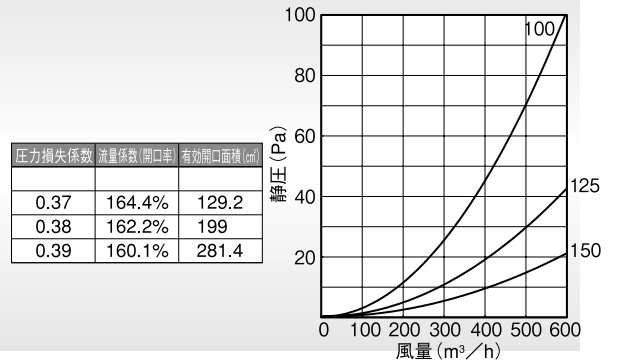

STD-TC

〈縦ガラリ型 水切り付 防火ダンパー付 低圧損〉



フェイス
脱着式

ドレン
対応

特防火設備
適合品

- 材質 フェイス:アルミニウム
FD:SUS304 1.5t
- 仕上 アルマイト処理 Anodized
- フェイス脱着式
- 温度フューズ 標準72℃
オプション
120℃・180℃

金網付型式

- STD-TCN 10M
- STD-TCN 5M
- STD-TCN 3M

■特長

- 壁面とフェイスが離れているため、汚れ防止に効果があります。

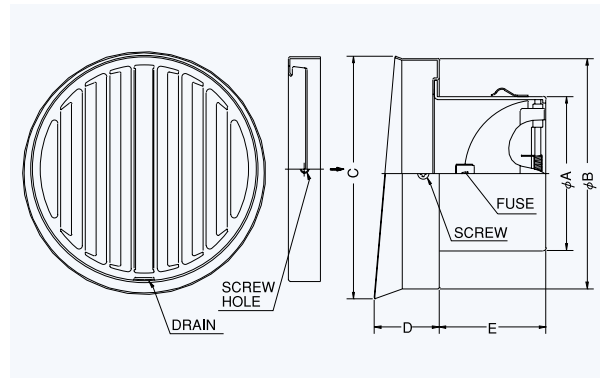

Dimensions

* 指定色は日塗工の番号でご指定下さい。

Model	A	B	C	D	E	標準価格	金網加算	指定色加算
STD 75TC	72	144	152	41	52	¥6,300	¥500	¥1,200
STD100TC	97	144	152	41	67	¥6,400	¥500	¥1,200
STD125TC	122	169	177	41	83	¥7,700	¥600	¥1,400
STD150TC	147	192	200	41	97	¥8,600	¥700	¥1,500

圧力損失特性

