

TITLE

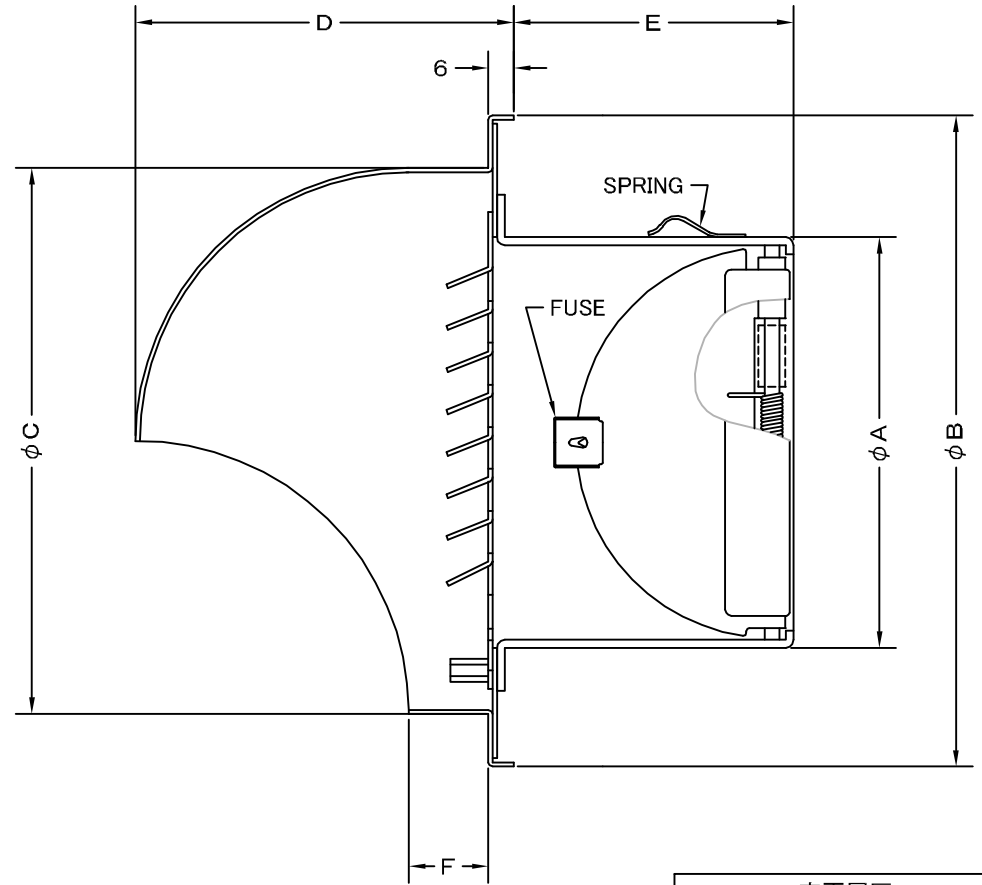
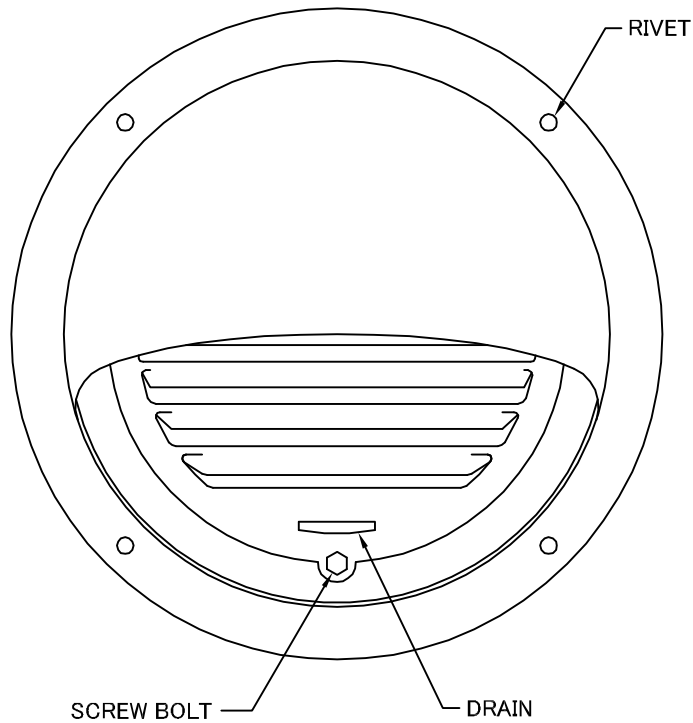

変更履歴

2010.07.08 B φ150 E寸法修正

SIZE	A	B	C	D	E	F	DUCT SIZE	Q'TTY
SFXD 75C	72	121	96	68	50	14	#3(φ 75)	
SFXD 100C	97	155	130	90	60	19	#4(φ 100)	
SFXD 125C	122	175	150	100	73	19	#5(φ 125)	
SFXD 150C	147	205	180	115	95	19	#6(φ 150)	
SFXD 175C	172	240	210	130	98	19	#7(φ 175)	
SFXD 200C	197	270	240	145	100	19	#8(φ 200)	

材質	ALUMINUM, 1.0t (FD部: SUS 304, 1.5t)							
表面仕上	銀色アルマイト加工							
図面名称	アルミ製FD付丸型セルフフード						型式	SFXD-C
	承認	検図	製図	設計	尺度	FREE	図番	SK023500B
H. T	H. K	H. A	K. N	作成日	2005・10・01			
		西邦工業株式会社						

TITLE

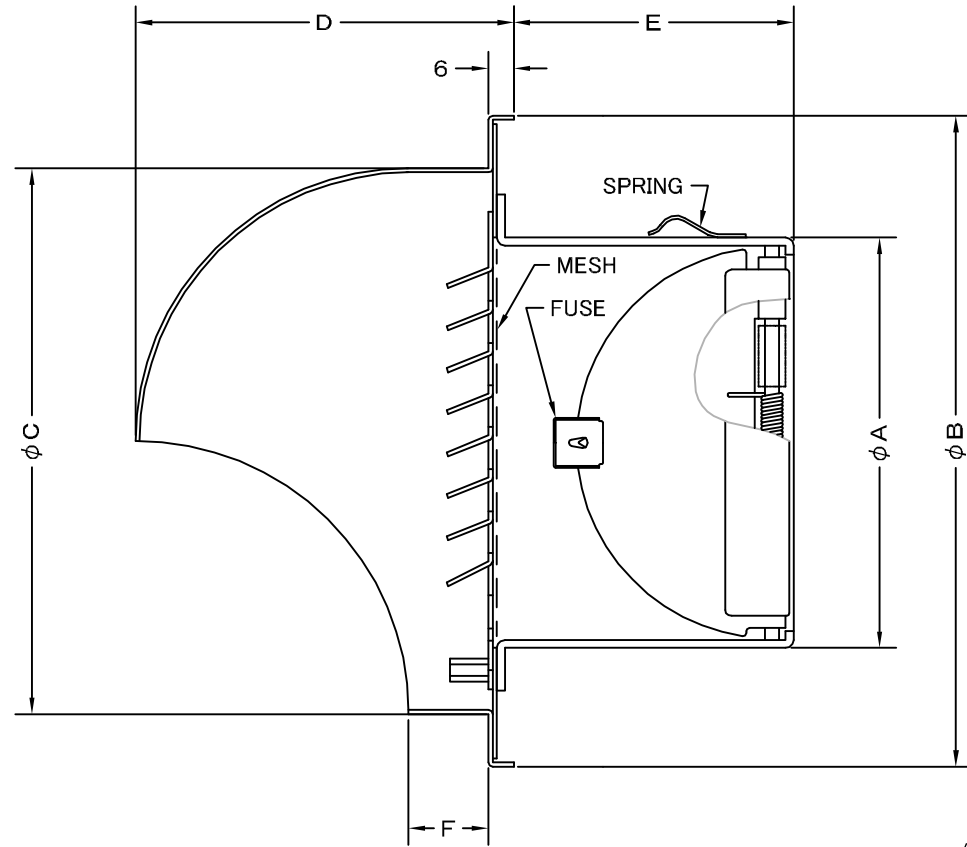
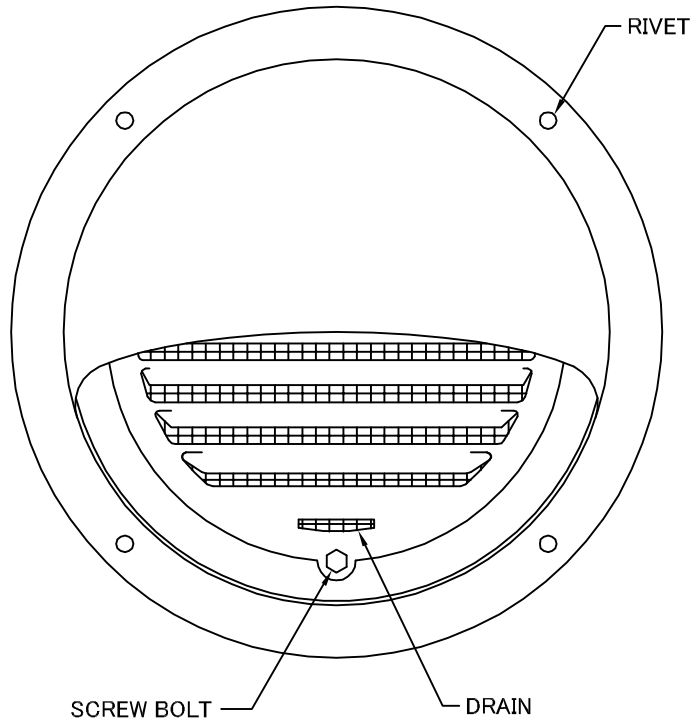

《 MESH種類 》
3MESH ・ 5MESH ・ 10MESH

SIZE	A	B	C	D	E	F	DUCT SIZE	Q'TTY
SFXD 75CN	72	121	96	68	50	14	#3(φ 75)	
SFXD 100CN	97	155	130	90	60	19	#4(φ 100)	
SFXD 125CN	122	175	150	100	73	19	#5(φ 125)	
SFXD 150CN	147	205	180	115	95	19	#6(φ 150)	
SFXD 175CN	172	240	210	130	98	19	#7(φ 175)	
SFXD 200CN	197	270	240	145	100	19	#8(φ 200)	

材質	ALUMINUM , 1.0t (FD部 : SUS 304 , 1.5t)						
表面仕上	銀色アルマイト加工						
図面名称	アルミ製金網付FD付丸型セルフフード					型式	SFXD-CN
	承認	検図	製図	設計	尺度	FREE	図番 SK023540B
H. T	H. K	H. A	K. N	作成日	2005・10・01		



西邦工業株式会社