

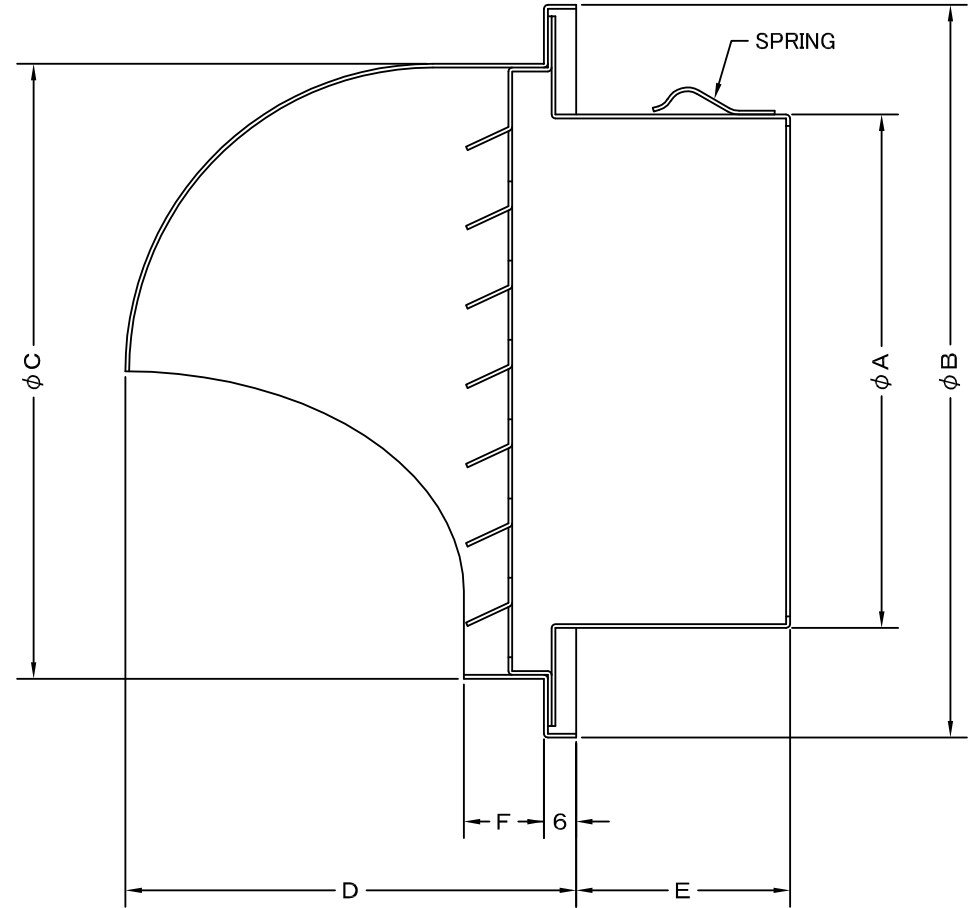

TITLE

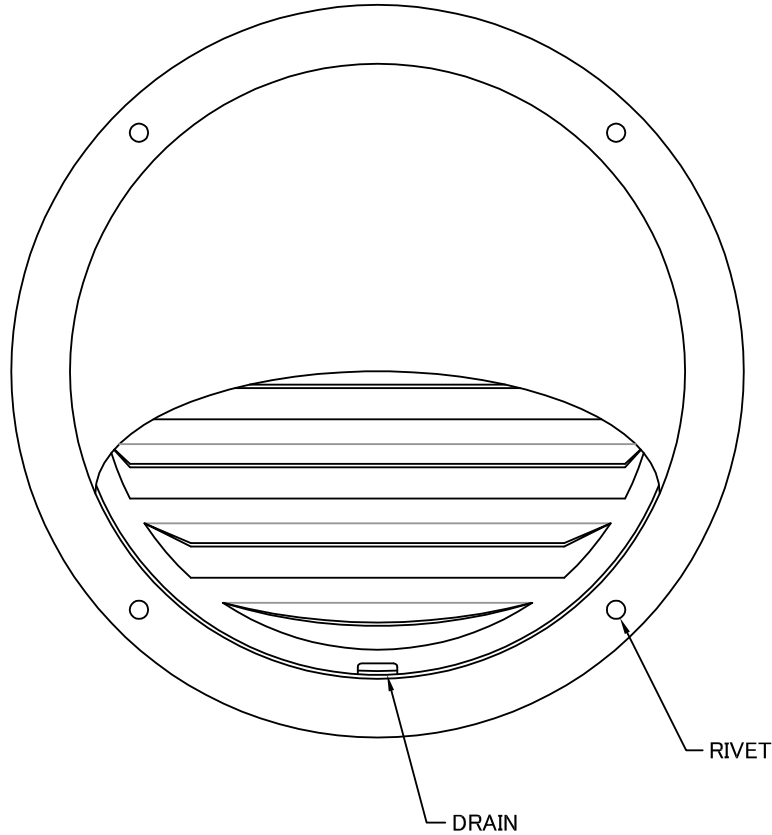

SIZE	A	B	C	D	E	F	DUCT SIZE	Q'TTY
SFX 75Z	72	121	96	68	40	14	# 3(ϕ 75)	
SFX 100Z	97	155	130	90	40	19	# 4(ϕ 100)	
SFX 125Z	120	175	150	100	50	19	# 5(ϕ 125)	
SFX 150Z	145	205	180	115	65	19	# 6(ϕ 150)	
SFX 175Z	170	240	210	130	65	19	# 7(ϕ 175)	
SFX 200Z	195	270	240	145	75	19	# 8(ϕ 200)	
SFX 225Z	220	298	268	160	71	19	# 9(ϕ 225)	

材質	ALUMINUM, 1.0t								
表面仕上	銀色アルマイト加工								
図面名称	アルミ製低圧損丸型セルフフード						型式	SFX-Z	
	承認	検図	製図	設計	尺度	FREE	図番	SI026000S	
H. T	H. K	H. A	K. N	作成日	2005・10・01				
 西邦工業株式会社									

TITLE

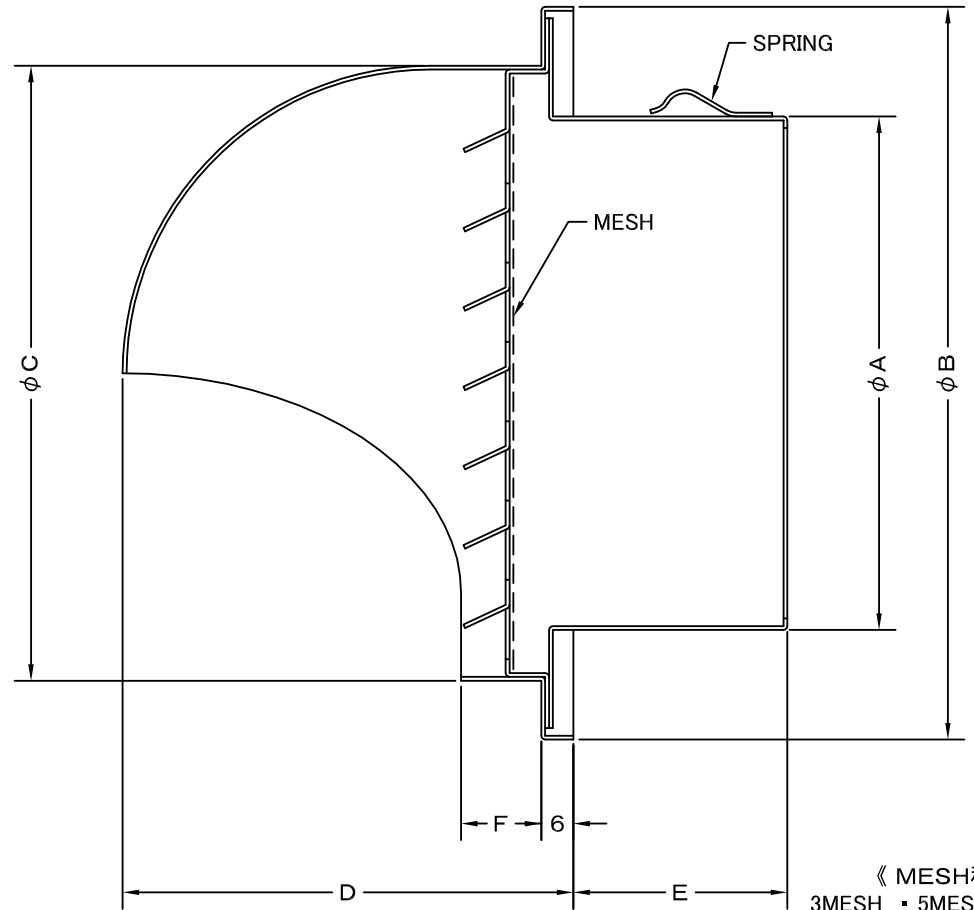
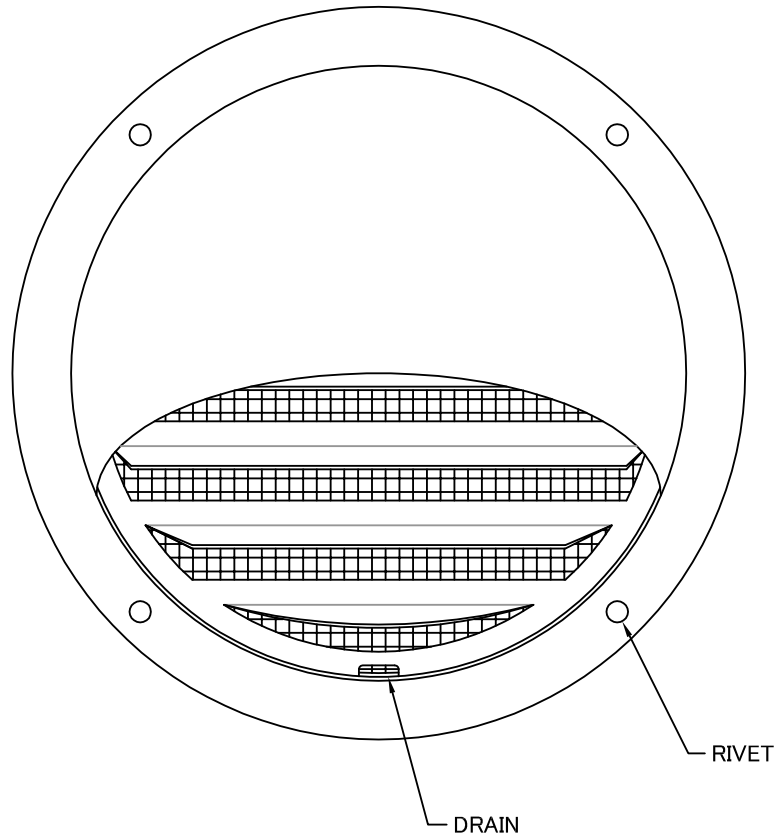

《 MESH種類 》
3MESH ・ 5MESH ・ 10MESH

SIZE	A	B	C	D	E	F	DUCT SIZE	Q'TTY
SFX 75ZN	72	121	96	68	40	14	# 3(ϕ 75)	
SFX 100ZN	97	155	130	90	40	19	# 4(ϕ 100)	
SFX 125ZN	120	175	150	100	50	19	# 5(ϕ 125)	
SFX 150ZN	145	205	180	115	65	19	# 6(ϕ 150)	
SFX 175ZN	170	240	210	130	65	19	# 7(ϕ 175)	
SFX 200ZN	195	270	240	145	75	19	# 8(ϕ 200)	
SFX 225ZN	220	298	268	160	71	19	# 9(ϕ 225)	

材質	ALUMINUM , 1. 0t	
表面仕上	銀色アルマイト加工	
図面名称	アルミ製金網付低圧損丸型セルフフード	型式 SFX-ZN
承認	検図	製図
H. T	H. K	H. A
設計	設計	設計
K. N	K. N	K. N
尺度	FREE	図番
作成日	2005・10・01	SI026040S



SEIHO

西邦工業株式会社