

外壁用アルミ製換気口〈セルフド®〉

Aluminum VentCaps

SFX-Z

〈同芯ガラリ型〉



- 材質 アルミニウム
- 仕上 アルマイト処理 Anodized

金網付型式

- SFX-ZN 10M
- SFX-ZN 5M
- SFX-ZN 3M

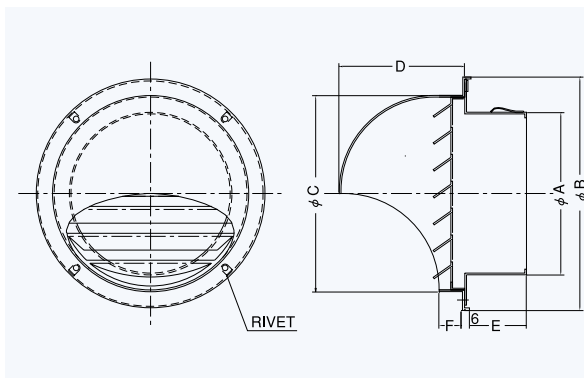

Dimensions

* 指定色は日塗工の番号でご指定下さい。

Model	A	B	C	D	E	F	標準価格	金網加算	指定色加算
SFX 75Z	72	121	96	68	40	14	¥ 3,900	¥ 400	¥ 1,100
SFX100Z	97	155	130	90	40	19	¥ 4,300	¥ 500	¥ 1,300
SFX125Z	120	175	150	100	50	19	¥ 5,300	¥ 600	¥ 1,500
SFX150Z	145	205	180	115	65	19	¥ 6,100	¥ 700	¥ 1,800
SFX175Z	170	240	210	130	65	19	¥ 9,200	¥ 800	¥ 2,000
SFX200Z	195	270	240	145	75	19	¥ 9,600	¥ 800	¥ 2,300
SFX225Z	220	298	268	160	71	19	¥ 17,600	¥ 1,600	¥ 3,700

2管路製品

SFXK125Z-VP	122	175	150	100	50	19	¥ 5,500	¥ 600	¥ 1,500
SFXK125Z-VM	128	175	150	100	50	19	¥ 5,500	¥ 600	¥ 1,500

圧力損失特性

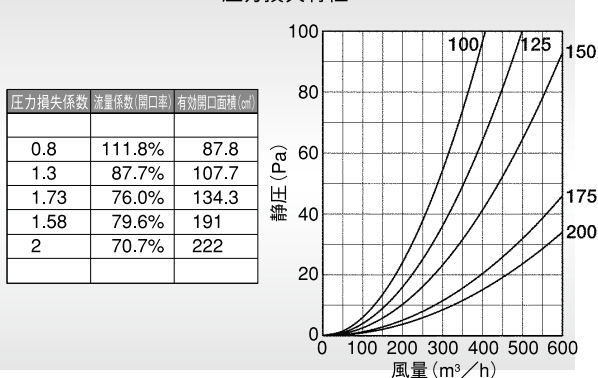

SFXD-Z

〈同芯ガラリ型 防火ダンパー付〉



Rear Fuse 後フューズ

- 材質 フェイス:アルミニウム
FD:鋼板 1.6t
- 仕上 アルマイト処理 Anodized
- 温度フューズ 標準72℃
オプション
120℃・180℃

金網付型式

- SFXD-ZN 10M
- SFXD-ZN 5M
- SFXD-ZN 3M

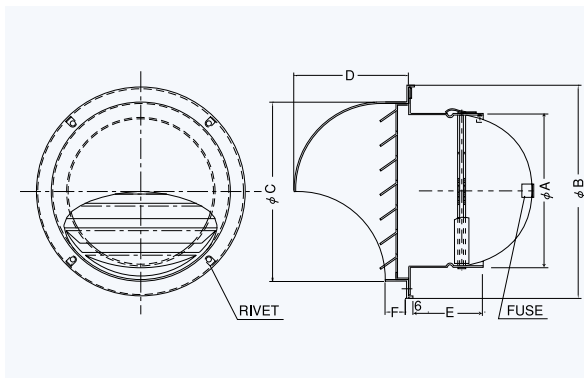

Dimensions

* 指定色は日塗工の番号でご指定下さい。

Model	A	B	C	D	E	F	標準価格	金網加算	指定色加算
SFXD100Z	97	155	130	90	46	19	¥ 7,000	¥ 500	¥ 1,300
SFXD125Z	122	175	150	100	51	19	¥ 8,800	¥ 600	¥ 1,500
SFXD150Z	146	205	180	115	46	19	¥ 9,700	¥ 700	¥ 1,800
SFXD200Z	197	270	240	145	61	19	¥ 18,800	¥ 900	¥ 2,300

圧力損失特性

