

# 外壁用アルミ製換気口〈深型フード ワイド水切り付〉

Aluminum VentCaps

## CFX-M

〈ガラリ型 下部開閉タイプ ワイド水切り付〉



汚れ防止対策

- 材質 アルミニウム
- 仕上 アルマイト処理 Anodized
- ガラリ開閉式

金網付型式

CFX-MN 10M  
CFX-MN 5M  
CFX-MN 3M

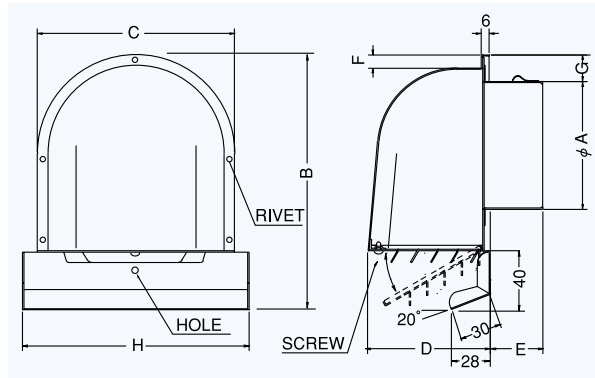

### ■特長

- 周囲の汚れを含んだ雨水と、室内から出る汚れを壁面より離れて落下させるので、壁面の汚れを軽減させます。

### Dimensions

\*指定色は日塗工の番号でご指定下さい。

Model	A	B	C	D	E	F	G	H	標準価格	金網加算	指定色加算
CFX 50M	48	187	149	98	40	11	30	170	¥ 5,900	¥ 500	¥ 1,300
CFX 65M	62	187	149	98	40	11	30	170	¥ 6,000	¥ 500	¥ 1,300
CFX 75M	72	187	149	98	40	11	20	170	¥ 6,100	¥ 500	¥ 1,300
CFX100M	97	187	149	98	40	11	20	170	¥ 5,800	¥ 500	¥ 1,300
CFX125M	120	243	201	132	50	12	20	223	¥ 8,000	¥ 700	¥ 1,900
CFX150M	145	243	201	132	65	12	20	223	¥ 8,100	¥ 700	¥ 1,900
CFX175M	170	295	242	177	65	12	23	268	¥ 18,700	¥ 800	¥ 2,400
CFX200M	195	295	242	177	75	12	23	268	¥ 19,800	¥ 800	¥ 2,400

### 圧力損失特性

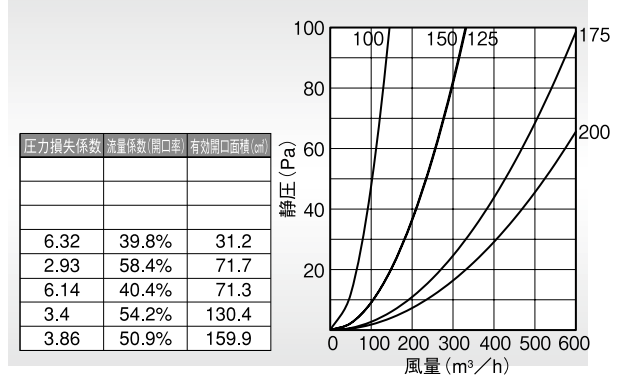

外壁用アルミニウム

CFX-M・CFX-M 大口徑

## CFX-M 大口徑

〈ガラリ型 下部開閉タイプ ワイド水切り付〉



汚れ防止対策

大口徑

- 材質 アルミニウム
- 仕上 アルマイト処理 Anodized
- ガラリ開閉式

金網付型式

CFX-MN 10M  
CFX-MN 5M  
CFX-MN 3M

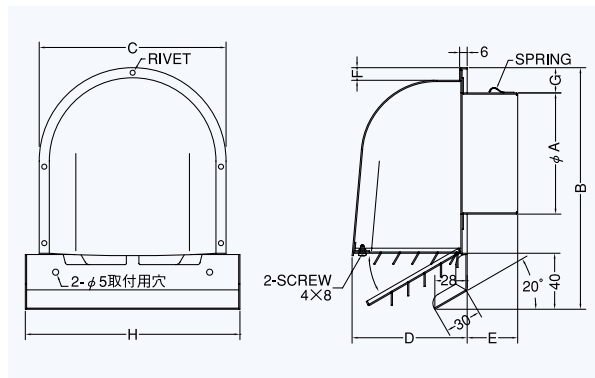

### ■特長

- 周囲の汚れを含んだ雨水と、室内から出る汚れを壁面より離れて落下させるので、壁面の汚れを軽減させます。

### Dimensions

\*指定色は日塗工の番号でご指定下さい。

Model	A	B	C	D	E	F	G	H	標準価格	金網加算	指定色加算
CFX225M	220	415	320	235	75	15	28	345	¥ 33,200	¥ 2,000	¥ 8,000
CFX250M	245	415	320	235	75	15	28	345	¥ 34,100	¥ 2,000	¥ 8,000
CFX300M	295	415	320	235	75	15	28	345	¥ 41,300	¥ 3,000	¥ 12,000

### 圧力損失特性

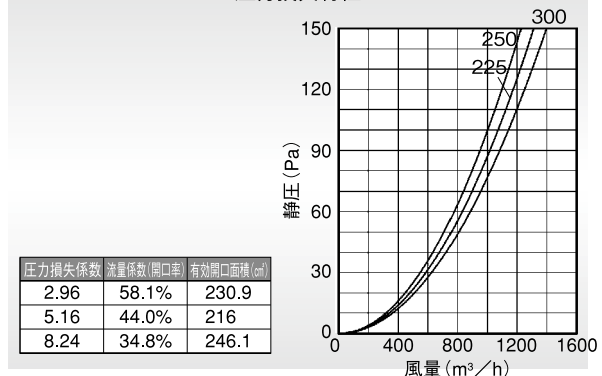

# 外壁用アルミ製換気口〈深型フード ワイド水切り付〉

Aluminum VentCaps

## CFXD-MC

〈ガラリ型 下部開閉タイプ ワイド水切り付 防火ダンパー付〉



前フューズ  
Front Fuse

汚れ防止対策

特防火設備  
指定適合品

- 材質 フェイス:アルミニウム  
FD:SUS304 1.5t
- 仕上 アルマイト処理 Anodized
- ガラリ開閉式
- 温度フューズ 標準72℃  
オプション  
120℃・180℃

■特長

- 周囲の汚れを含んだ雨水と、室内から出る汚れを壁面より離れて落下させるので、壁面の汚れを軽減させます。

金網付型式

- CFXD-MCN 10M
- CFXD-MCN 5M
- CFXD-MCN 3M

Dimensions

\* 指定色は日塗工の番号でご指定下さい。

Model	A	B	C	D	E	F	G	H	標準価格	金網加算	指定色加算
CFXD 75MC	72	187	149	98	50	11	20	170	¥ 8,800	¥ 500	¥ 1,300
CFXD100MC	97	187	149	98	65	11	20	170	¥ 8,500	¥ 500	¥ 1,300
CFXD125MC	122	243	201	132	71	12	20	223	¥ 11,100	¥ 700	¥ 1,900
CFXD150MC	147	243	201	132	95	12	20	223	¥ 11,600	¥ 700	¥ 1,900
CFXD175MC	172	295	242	177	105	12	23	268	¥ 23,500	¥ 800	¥ 2,400
CFXD200MC	197	295	242	177	115	12	23	268	¥ 25,000	¥ 800	¥ 2,400

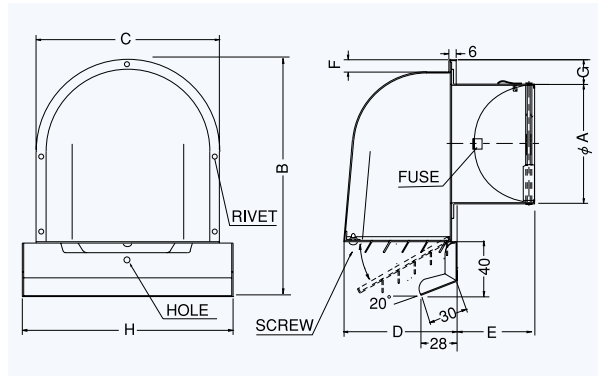

圧力損失特性

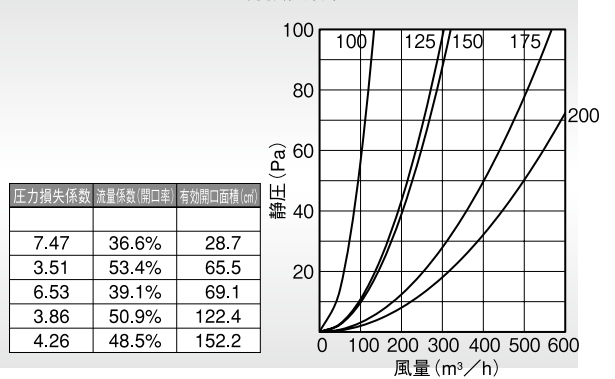

## CFXD-M

〈ガラリ型 下部開閉タイプ ワイド水切り付 防火ダンパー付〉



後フューズ  
Rear Fuse

汚れ防止対策

- 材質 フェイス:アルミニウム  
FD:鋼板 1.6t
- 仕上 アルマイト処理 Anodized
- ガラリ開閉式
- 温度フューズ 標準72℃  
オプション  
120℃・180℃

■特長

- 周囲の汚れを含んだ雨水と、室内から出る汚れを壁面より離れて落下させるので、壁面の汚れを軽減させます。

金網付型式

- CFXD-MN 10M
- CFXD-MN 5M
- CFXD-MN 3M

Dimensions

\* 指定色は日塗工の番号でご指定下さい。

Model	A	B	C	D	E	F	G	H	標準価格	金網加算	指定色加算
CFXD100M	97	187	149	98	45	11	20	170	¥ 8,500	¥ 500	¥ 1,300
CFXD125M	122	243	201	132	50	12	20	223	¥ 11,600	¥ 700	¥ 1,900
CFXD150M	146	243	201	132	45	12	20	223	¥ 11,600	¥ 700	¥ 1,900
CFXD200M	197	295	242	177	60	12	23	268	¥ 25,000	¥ 800	¥ 2,400

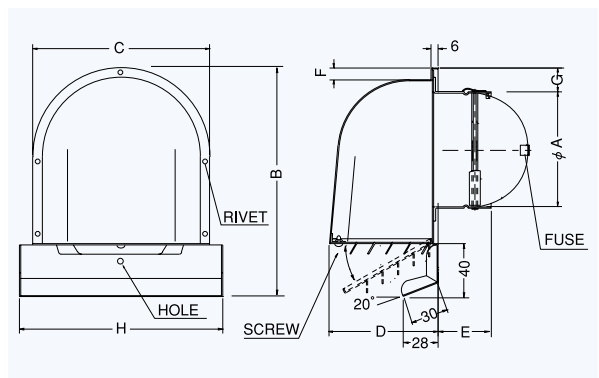

圧力損失特性

