

TITLE

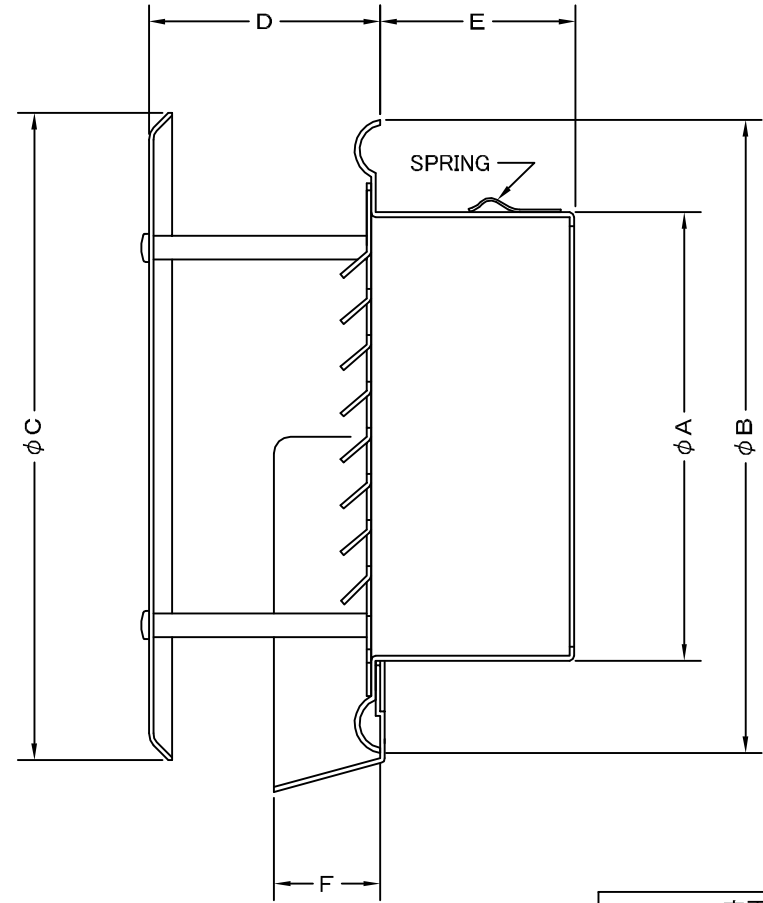
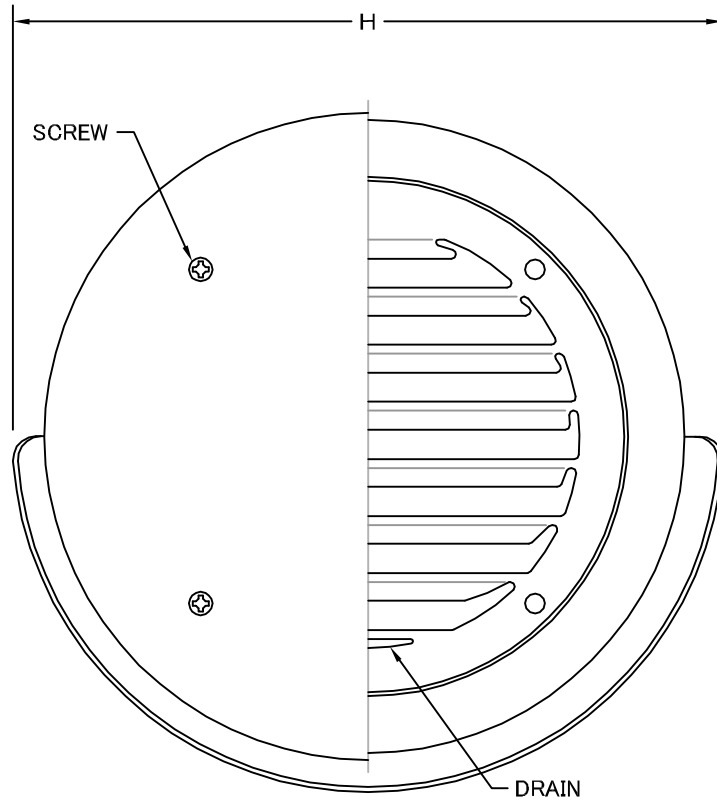

SIZE	A	B	C	D	E	F	H	DUCT SIZE	Q'TTY
SXB 50M	48	122	148	40	35	20	167	#2(φ 50)	
SXB 65M	62	122	148	40	40	20	167	#2.5(φ 65)	
SXB 75M	74	122	148	40	35	20	167	#3(φ 75)	
SXB 100M	97	145	148	40	42	20	167	#4(φ 100)	
SXB 125M	120	169	172	50	45	20	190	#5(φ 125)	
SXB 150M	145	203	209	50	65	23	224	#6(φ 150)	
SXB 175M	170	228	235	65	65	25	252	#7(φ 175)	
SXB 200M	195	254	260	65	75	25	278	#8(φ 200)	
SXB 250M	245	322	330	65	75	25	352	#10(φ 250)	
SXB 300M	295	372	380	80	75	25	400	#12(φ 300)	

変更履歴

2006.06.01 | A | 誤記訂正(φ 50, 65)

材質	ALUMINUM, 1.0t	
表面仕上	銀色アルマイト加工	
図面名称	アルミ製ワイド水切付フラットカバー付ベントキャップ	型式 SXB-M
承認	検図	製図
H. T	H. K	H. A
設計	設計	設計
K. N	K. N	K. N
尺度	FREE	図番
作成日	2005・10・01	SI057000A
 西邦工業株式会社		

TITLE

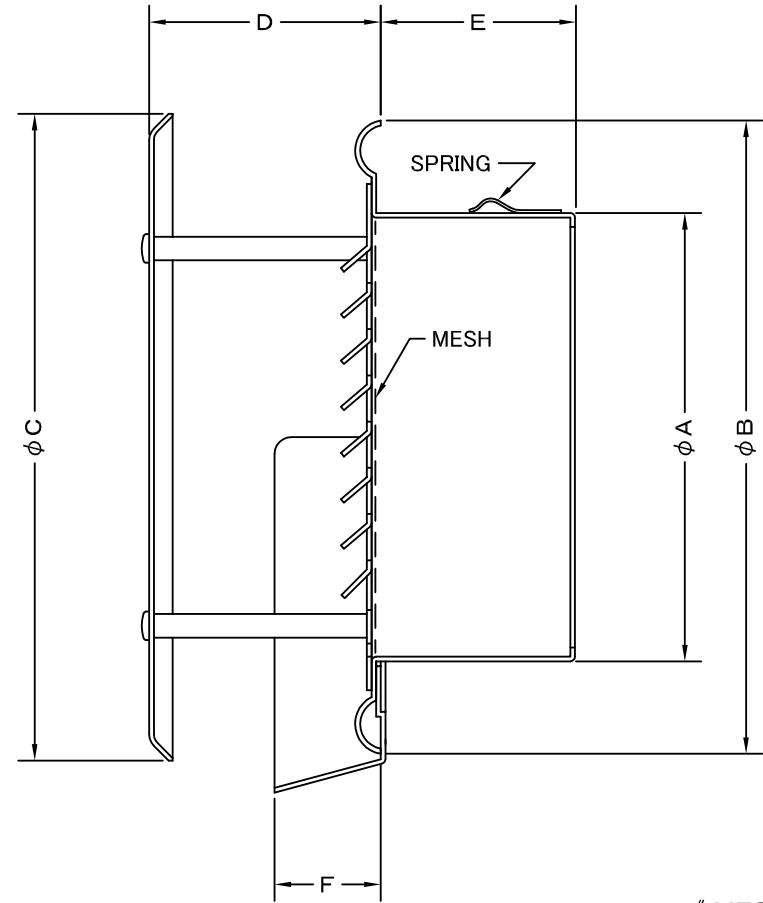
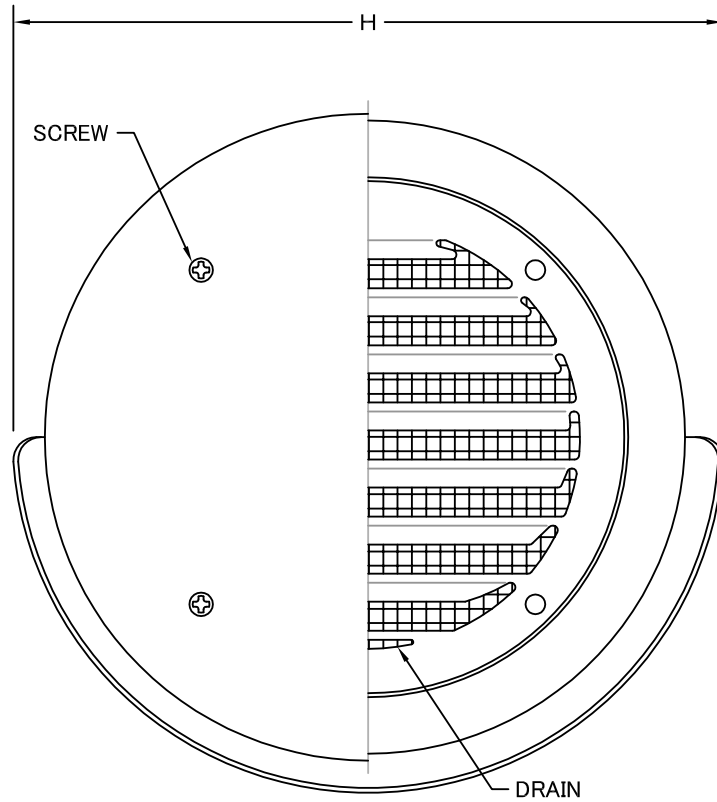

SIZE	A	B	C	D	E	F	H	DUCT SIZE	Q'TTY
SXB 50MN	48	145	148	40	42	20	167	#2(ϕ 50)	
SXB 65MN	62	145	148	40	42	20	167	#2.5(ϕ 65)	
SXB 75MN	74	145	148	40	42	20	167	#3(ϕ 75)	
SXB 100MN	97	145	148	40	42	20	167	#4(ϕ 100)	
SXB 125MN	120	169	172	50	45	20	190	#5(ϕ 125)	
SXB 150MN	145	203	209	50	65	23	224	#6(ϕ 150)	
SXB 175MN	170	228	235	65	65	25	252	#7(ϕ 175)	
SXB 200MN	195	254	260	65	75	25	278	#8(ϕ 200)	
SXB 250MN	245	322	330	65	75	25	352	#10(ϕ 250)	
SXB 300MN	295	372	380	80	75	25	400	#12(ϕ 300)	

《 MESH種類 》
3MESH ・ 5MESH ・ 10MESH

材質	ALUMINUM , 1.0t			型式	SXB-MN
表面仕上	銀色アルマイト加工				
図面名称	アルミ製金網付ワイド水切付 フラットカバー付VENTキャップ				図番 SI057040B
承認	検図	製図	設計	尺度	
H. T	H. K	H. A	K. N	FREE 2005・10・01	
 西邦工業株式会社					