

TITLE

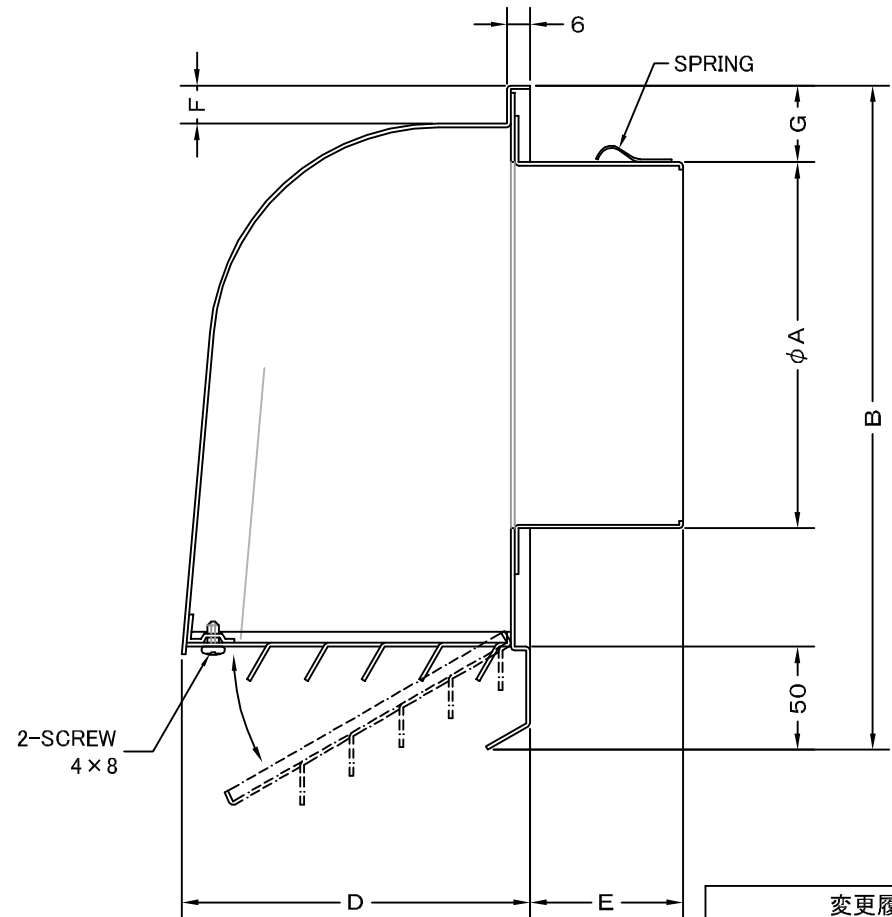
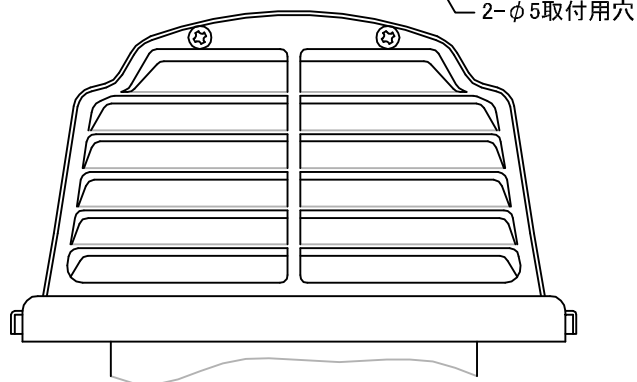
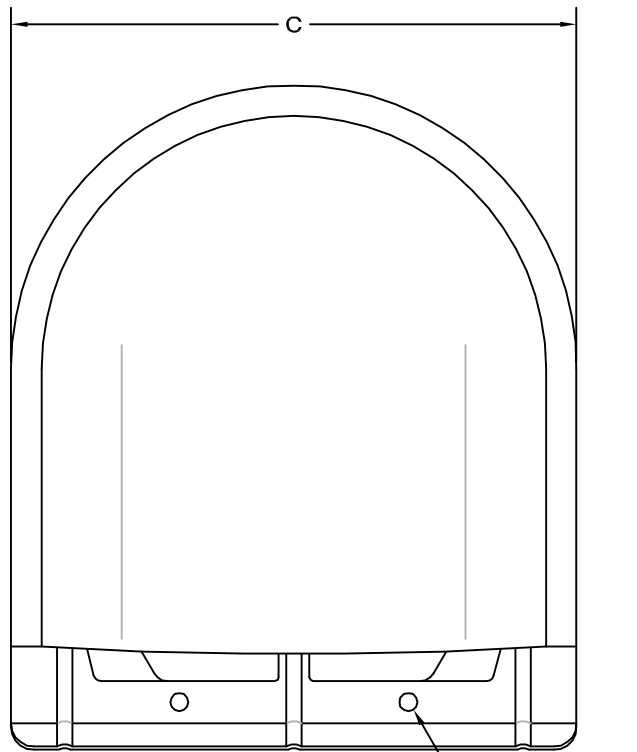

変更履歴	
2008.06.23	A SCREW BOLT変更

SIZE	A	B	C	D	E	F	G	DUCT SIZE	Q'TTY
CFX 225S	220	425	320	235	75	15	28	#9(φ225)	
CFX 250S	245	425	320	235	75	15	28	#10(φ250)	
CFX 300S	295	455	350	260	75	15	28	#12(φ300)	

材質	SUS 304 , 0.5t	
表面仕上	シルバー焼付塗装仕上ゲ	
図面名称	ステンレス製深型パイプフード (大口徑・ガラリ開閉タイプ)	型式 CFX-S
承認	検図	製図
H. T	H. K	H. A
設計	設計	設計
K. N	K. N	K. N
尺度	FREE	図番 SA032009A
作成日	2005・10・01	



西邦工業株式会社

TITLE

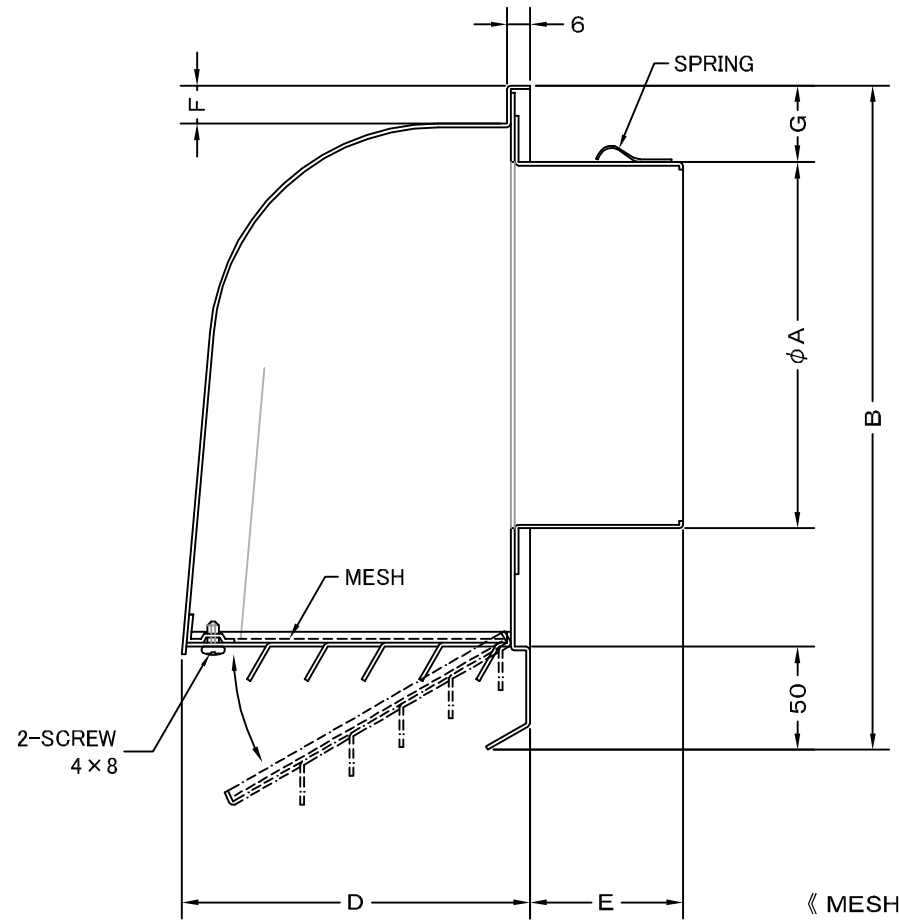
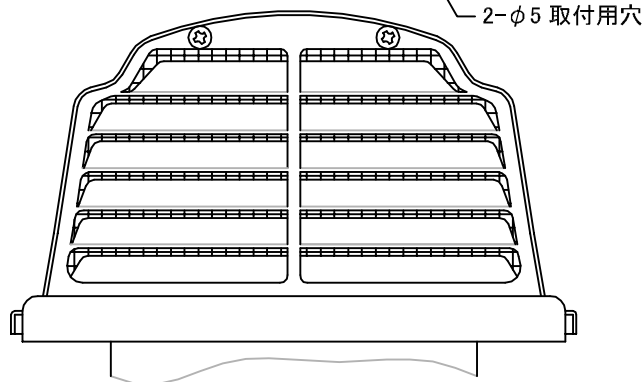
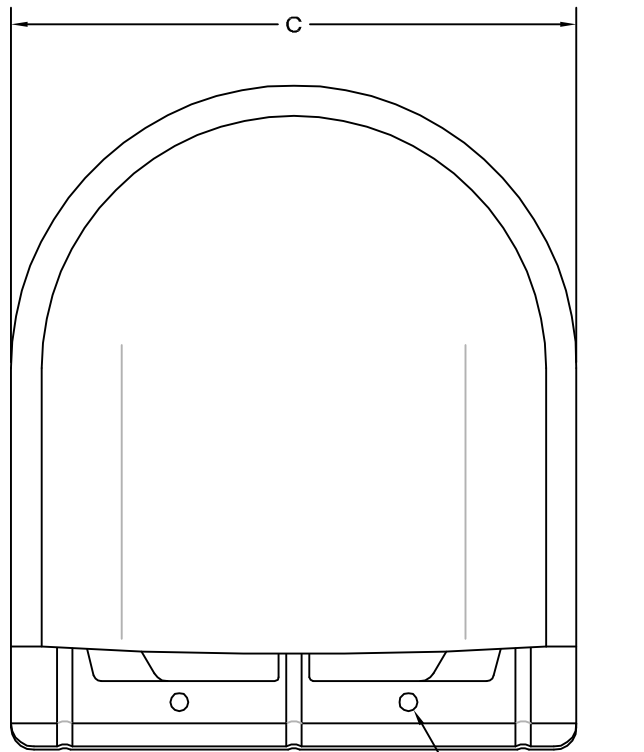

《 MESH種類 》
3MESH ・ 5MESH ・ 10MESH

SIZE	A	B	C	D	E	F	G	DUCT SIZE	Q'TTY
CFX 225SN	220	425	320	235	75	15	28	# 9 (φ 225)	
CFX 250SN	245	425	320	235	75	15	28	#10 (φ 250)	
CFX 300SN	295	455	350	260	75	15	28	#12 (φ 300)	

材質	SUS 304 , 0.5t		
表面仕上	シルバー焼付塗装仕上ゲ		
図面名称	ステンレス製金網付深型パイプフード (大口徑・ガラリ開閉タイプ)		型式 CFX-SN
承認	検図	製図	設計
H. T	H. K	H. A	K. N
尺度		FREE	図番 SA032049A
作成日		2005・10・01	



西邦工業株式会社