

ST-FHSBL

〈厚型 偏芯縦ガラリ 低圧損〉



軒天 汚れ防止対応

低圧損

- 材質 フェイス:SUS304
胴体:SUS304
- 仕上 シルバー焼付塗装

金網付型式

ST-FHSNBL 10M
ST-FHSNBL 5M
ST-FHSNBL 3M

■特長

- 偏芯しているため、軒天井の汚れを軽減します。

- 公団呼称 VSUS
- BL認定番号 BLVU040510

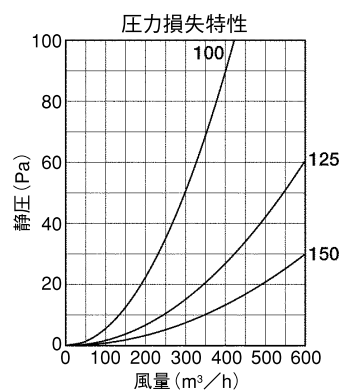
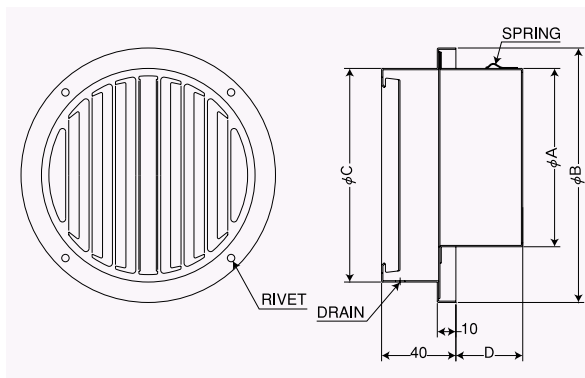

Dimensions

*指定色は日塗工の番号でご指定下さい。

Model	A	B	C	D	標準価格	金網加算	指定色加算
ST100FHSBL	97	137	115	46	¥2,500	¥500	¥1,200
ST125FHSBL	122	164	140	46	¥3,300	¥600	¥1,400
ST150FHSBL	147	190	165	51	¥3,700	¥700	¥1,500
2管路製品							
STK125FHSBL-VP	122	164	140	46	¥3,300	¥600	¥1,200
STK125FHSBL-VM	128	164	140	46	¥3,300	¥600	¥1,200

STD-FHSCBL

〈厚型 偏芯縦ガラリ 防火ダンパー付 低圧損〉



前フューズ Front Fuse

軒天 汚れ防止対応

低圧損

特定防火設備適合品

- 材質 フェイス:SUS304
FD:SUS304 1.5t
- 仕上 シルバー焼付塗装
- 温度フューズ 標準72℃
オプション 120℃・180℃

金網付型式

STD-FHSCNBL 10M
STD-FHSCNBL 5M
STD-FHSCNBL 3M

■特長

- 偏芯しているため、軒天井の汚れを軽減します。

- 公団呼称 VSUSD
- BL認定番号 BLVU040510

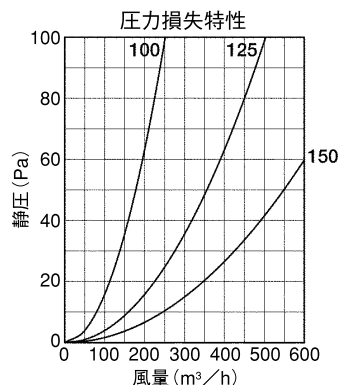
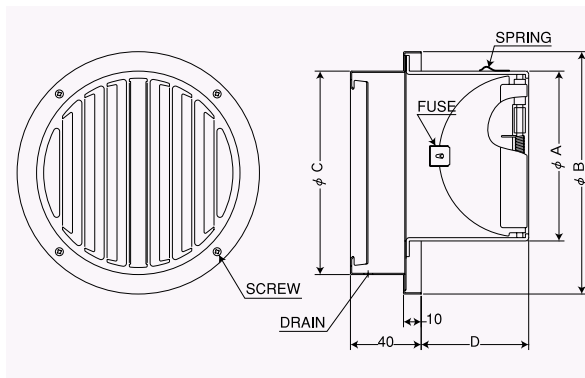

Dimensions

*指定色は日塗工の番号でご指定下さい。

Model	A	B	C	D	標準価格	金網加算	指定色加算
STD100FHSCBL	97	137	115	62	¥4,800	-	¥1,300
STD125FHSCBL	122	164	140	78	¥6,400	¥600	¥1,400
STD150FHSCBL	147	190	165	92	¥6,800	¥700	¥1,500