

外壁用ステンレス製換気口〈深型フード ワイド水切り付〉

Stainless Steel VentCaps

GFX-GS

〈薄型 ガラリー型 下部着脱タイプ〉



- 材質 SUS304
- 仕上 シルバー焼付塗装

金網付型式

- GFX-GSN 10M
- GFX-GSN 5M
- GFX-GSN 3M

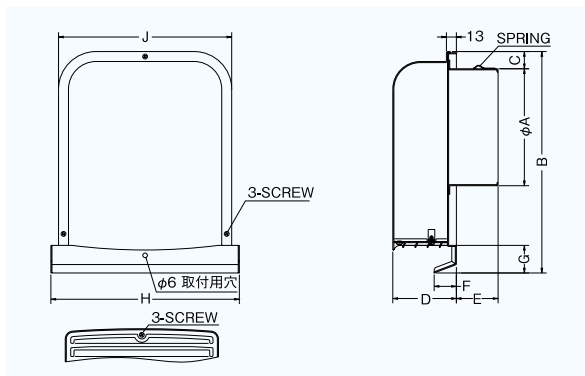

Dimensions

* 指定色は日塗工の番号でご指定下さい。

Model	A	B	C	D	E	F	G	H	J	標準価格	金網加算	指定色加算
GFX 75GS	72	227	34	73	43	24	29	202	186	¥ 8,700	¥ 600	¥ 1,700
GFX100GS	97	227	22	73	43	24	29	202	186	¥ 8,700	¥ 600	¥ 1,700
GFX125GS	122	289	33	83	43	29	36	256	236	¥ 12,900	¥ 800	¥ 2,200
GFX150GS	147	289	20	83	48	29	36	256	236	¥ 12,900	¥ 800	¥ 2,200
GFX175GS	170	372	36	98	53	29	40	316	293	¥ 19,200	¥ 1,000	¥ 3,500
GFX200GS	197	372	24	98	68	29	40	316	293	¥ 19,200	¥ 1,000	¥ 3,500

2管路製品

GFXK125GS-VP	122	289	33	83	43	29	36	256	236	¥ 13,500	¥ 800	¥ 2,000
GFXK125GS-VM	128	289	33	83	43	29	36	256	236	¥ 13,500	¥ 800	¥ 2,000

圧力損失特性

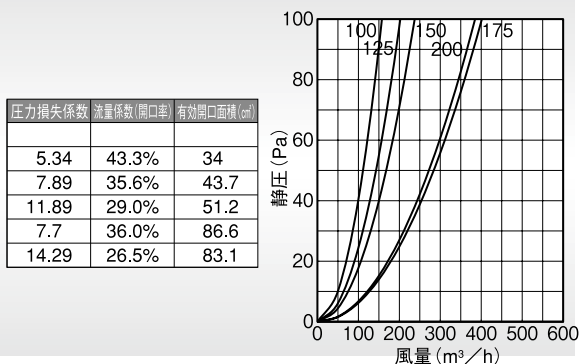

GFXD-GSC

〈薄型 ガラリー型 下部着脱タイプ 防火ダンパー付〉



特防火設備
適合品

- 材質 フェイス:SUS304
FD:SUS304 1.5t
- 仕上 シルバー焼付塗装
- 温度フース 標準72℃
オプション
120℃・180℃

金網付型式

- GFXD-GSCN 10M
- GFXD-GSCN 5M
- GFXD-GSCN 3M

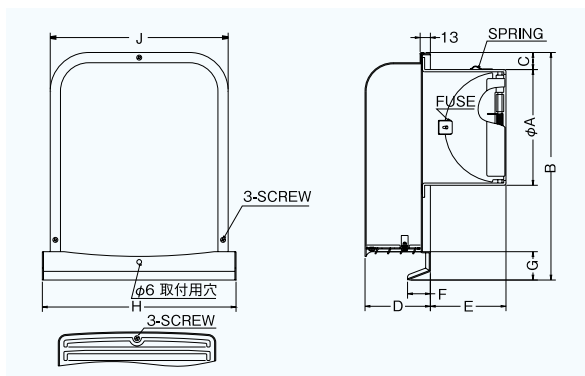

圧力損失特性

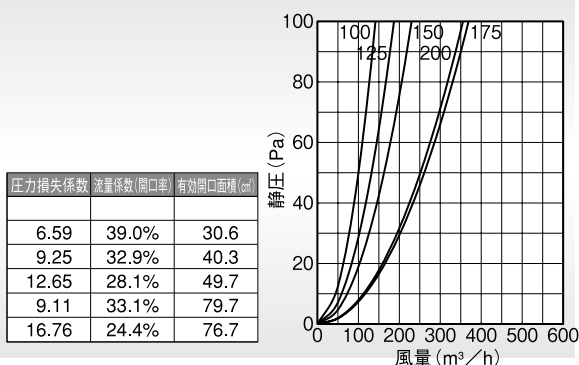

Dimensions

* 指定色は日塗工の番号でご指定下さい。

Model	A	B	C	D	E	F	G	H	J	標準価格	金網加算	指定色加算
GFXD 75GSC	72	227	34	73	42	24	29	202	186	¥ 11,100	¥ 600	¥ 1,700
GFXD100GSC	97	227	22	73	57	24	29	202	186	¥ 11,100	¥ 600	¥ 1,700
GFXD125GSC	122	289	33	83	72	29	36	256	236	¥ 16,500	¥ 800	¥ 2,200
GFXD150GSC	147	289	20	83	87	29	36	256	236	¥ 16,500	¥ 800	¥ 2,200
GFXD175GSC	172	372	36	98	97	29	40	316	293	¥ 24,000	¥ 1,000	¥ 3,500
GFXD200GSC	197	372	24	98	107	29	40	316	293	¥ 24,000	¥ 1,000	¥ 3,500