

外壁用ステンレス製換気口〈ベントキャップ〉

Stainless Steel VentCaps

ST-FLS

〈厚型 縦左吹き 低圧損〉



- 材質 フェイス:SUS304
胴体:SUS304
- 仕上 シルバー焼付塗装

- 金網付型式
ST-FLSN 10M
ST-FLSN 5M
ST-FLSN 3M

■特長

- 右側面の汚れを軽減します。

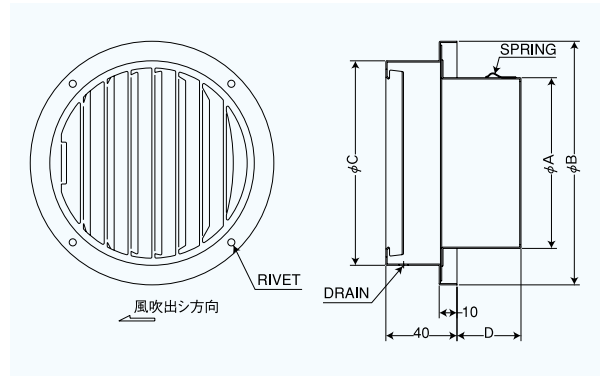

Dimensions

*指定色は日塗工の番号でご指定下さい。

Model	A	B	C	D	標準価格	金網加算	指定色加算
ST100FLS	97	137	115	46	¥2,300	¥500	¥1,200
ST125FLS	122	164	140	46	¥3,100	¥600	¥1,400
ST150FLS	147	190	165	51	¥3,400	¥700	¥1,500
ST175FLS	170	213	189	56	¥5,200	¥800	¥1,700
ST200FLS	197	237	212	71	¥5,500	¥900	¥2,000

2管路製品

STK125FLS-VP	122	164	140	46	¥3,300	¥600	¥1,200
STK125FLS-VM	128	164	140	46	¥3,300	¥600	¥1,200

圧力損失特性

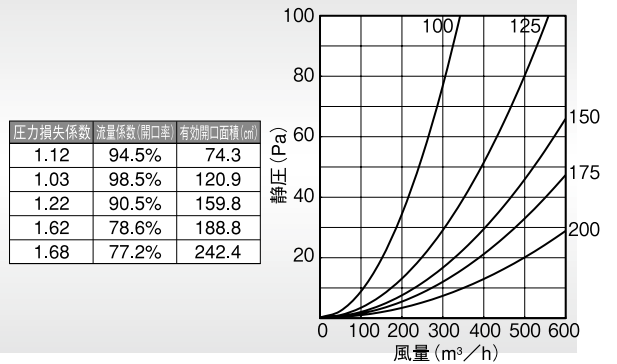

STD-FLSC

〈厚型 縦左吹き 防火ダンパー付〉



- 材質 フェイス:SUS304
FD:SUS304 1.5t
- 仕上 シルバー焼付塗装
- フェイス脱着式
- 温度フューズ 標準72℃
オプション 120℃・180℃

- 金網付型式
STD-FLSCN 10M
STD-FLSCN 5M
STD-FLSCN 3M

■特長

- 右側面の汚れを軽減します。

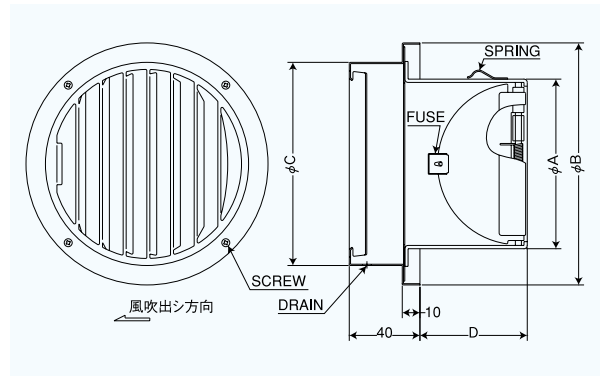

Dimensions

*指定色は日塗工の番号でご指定下さい。

Model	A	B	C	D	標準価格	金網加算	指定色加算
STD100FLSC	97	137	115	62	¥4,600	¥500	¥1,300
STD125FLSC	122	164	140	78	¥6,200	¥600	¥1,400
STD150FLSC	147	190	165	92	¥6,800	¥700	¥1,500
STD175FLSC	172	213	189	102	¥9,800	¥800	¥1,800
STD200FLSC	197	237	212	112	¥11,100	¥900	¥2,000

圧力損失特性

