

# 外壁用ステンレス製換気口〈ベントキャップ〉

Stainless Steel VentCaps

## ST-AS

〈厚型 縦ガリ 低圧損〉



- 材質 フェイス:SUS304  
胴体:SUS304
- 仕上 シルバー焼付塗装

### 金網付型式

ST-ASN 10M  
ST-ASN 5M  
ST-ASN 3M

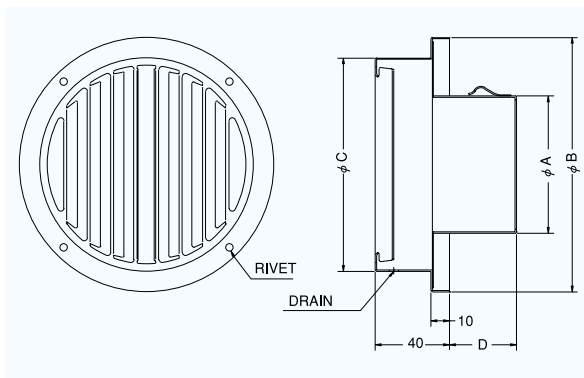

#### Dimensions

\* 指定色は日塗工の番号でご指定下さい。

Model	A	B	C	D	標準価格	金網加算	指定色加算
ST 75AS	72	137	115	46	¥2,200	¥500	¥1,100
ST100AS	97	164	140	46	¥3,400	¥600	¥1,200
ST125AS	122	190	165	46	¥4,300	¥700	¥1,400
ST150AS	147	213	189	51	¥4,600	¥800	¥1,500

#### 2管路製品

STK125AS-VP	122	190	165	46	¥4,700	¥700	¥1,200
STK125AS-VM	128	190	165	46	¥4,700	¥700	¥1,200

#### 圧力損失特性

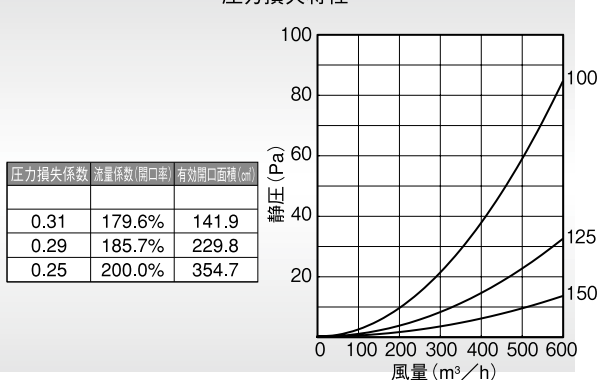

## STD-ASC

〈厚型 縦ガリ 防火ダンパー付 低圧損〉



- 材質 フェイス:SUS304  
FD:SUS304 1.5t
- 仕上 シルバー焼付塗装
- 温度フューズ 標準72℃  
オプション  
120℃・180℃

### 金網付型式

STD-ASCN 10M  
STD-ASCN 5M  
STD-ASCN 3M

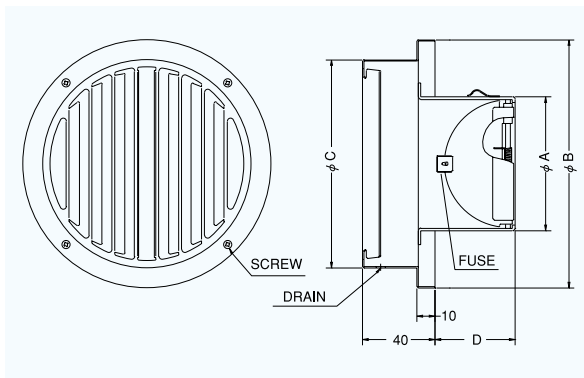

#### Dimensions

\* 指定色は日塗工の番号でご指定下さい。

Model	A	B	C	D	標準価格	金網加算	指定色加算
STD 75ASC	72	137	115	47	¥5,300	¥500	¥1,100
STD100ASC	97	164	140	62	¥5,800	¥600	¥1,300
STD125ASC	122	190	165	78	¥7,400	¥700	¥1,400
STD150ASC	147	213	189	92	¥8,100	¥800	¥1,500

#### 圧力損失特性

