

TITLE

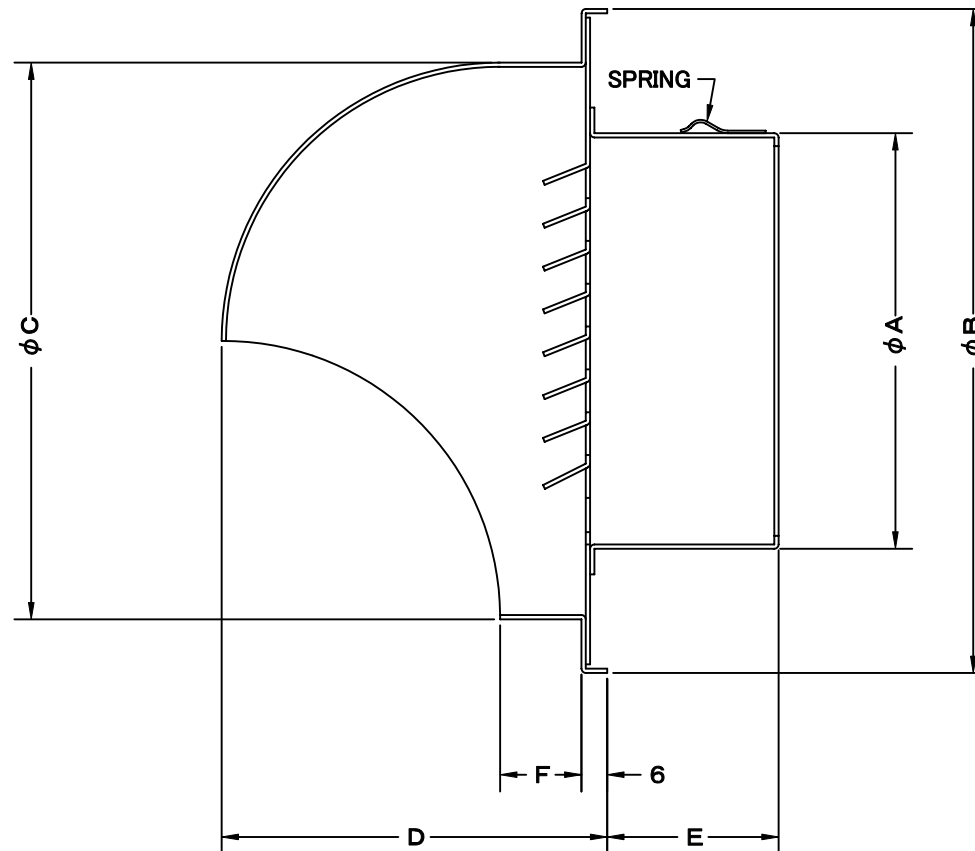

SIZE	A	B	C	D	E	F	DUCT SIZE	Q'TTY
SFX 40	36	121	96	68	40	14	#1.5(φ 40)	
SFX 50	48	121	96	68	40	14	#2(φ 50)	
SFX 65	62	121	96	68	40	14	#2.5(φ 65)	
SFX 75	72	121	96	68	40	14	#3(φ 75)	
SFX 100	97	155	130	90	40	19	#4(φ 100)	
SFX 125	120	175	150	100	50	19	#5(φ 125)	
SFX 150	145	205	180	115	65	19	#6(φ 150)	
SFX 175	170	240	210	130	65	19	#7(φ 175)	
SFX 200	195	270	240	145	75	19	#8(φ 200)	
SFX 225	220	298	268	160	71	19	#9(φ 225)	
SFX 250	245	330	300	175	85	19	#10(φ 250)	
SFX 300	295	360	330	190	70	19	#12(φ 300)	

材質	ALUMINUM, 1.0t		
表面仕上	銀色アルマイト加工		
図面名称	アルミ製丸型セルフフード		型式 SFX
承認	検図	製図	設計
H. T	H. K	H. A	K. N
尺度	FREE		図番
作成日	2005・10・01		SI023000S

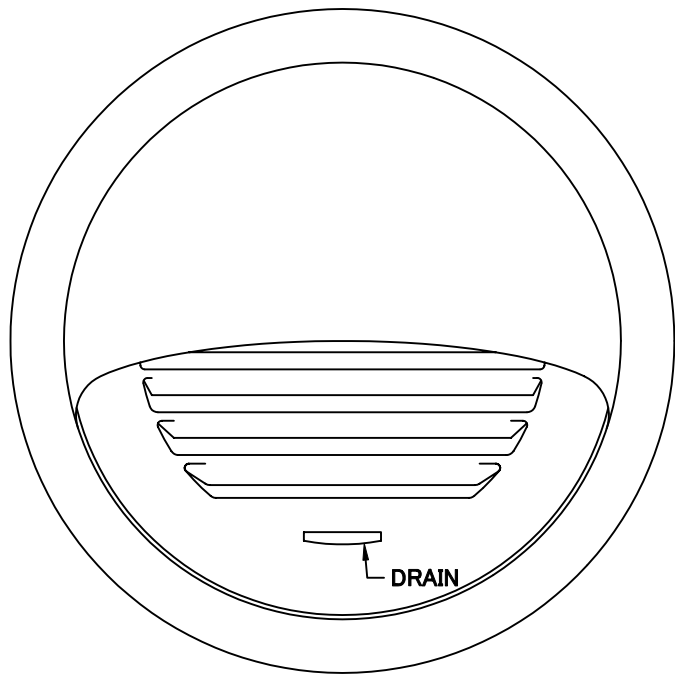

SEIHO

西邦工業株式会社