

外壁用ステンレス製換気口〈フラットグリル〉

Stainless Steel VentCaps

KX-S

〈角ガラリ型 低圧損〉



フェイス脱着式

低圧損

- 材質 SUS304
- 仕上 シルバー焼付塗装
- フェイス脱着式

金網付型式

KX-SN 10M
KX-SN 5M
KX-SN 3M

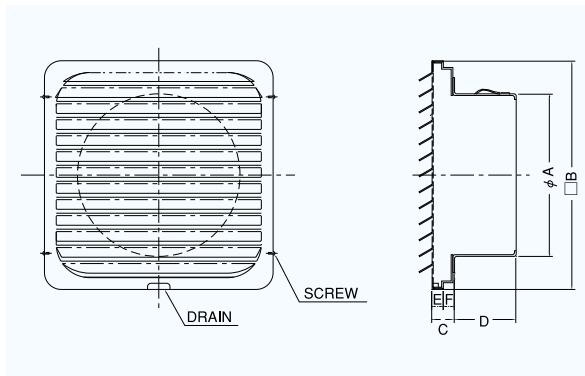

外壁用ステンレス

KX-S・KX-S 大口徑

Dimensions

* 指定色は日塗工の番号でご指定下さい。

Model	A	□B	C	D	E	F	標準価格	金網加算	指定色加算
KX 75S	72	154	20	55	10	10	¥ 4,200	¥ 700	¥ 1,200
KX100S	97	154	20	55	10	10	¥ 4,200	¥ 700	¥ 1,200
KX125S	122	204	20	55	10	10	¥ 6,300	¥ 1,000	¥ 1,600
KX150S	147	204	20	60	10	10	¥ 6,300	¥ 1,000	¥ 1,600

2管路製品

KXK125S-VP	122	204	20	55	10	10	¥ 6,900	¥ 1,000	¥ 1,600
KXK125S-VM	128	204	20	55	10	10	¥ 6,900	¥ 1,000	¥ 1,600

★サイズによっては受注生産になります。

圧力損失特性

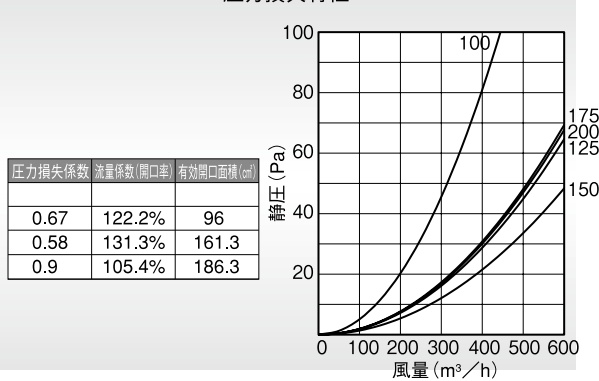

KX-S 大口徑

〈角ガラリ型 低圧損〉



フェイス脱着式

低圧損

大口徑

- 材質 SUS304
- 仕上 シルバー焼付塗装
- フェイス脱着式

金網付型式

KX-SN 10M
KX-SN 5M
KX-SN 3M

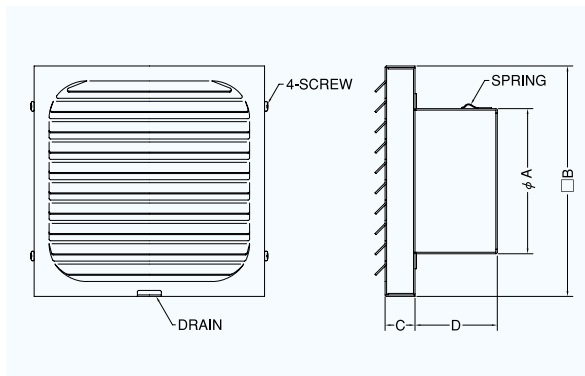

Dimensions

* 指定色は日塗工の番号でご指定下さい。

Model	A	□B	C	D	標準価格	金網加算	指定色加算
KX175S	170	230	20	65	¥ 15,400	¥ 1,200	¥ 2,000
KX200S	197	250	20	80	¥ 15,400	¥ 1,500	¥ 2,200
KX225S	220	280	20	80	¥ 29,500	¥ 2,000	¥ 2,700
KX250S	245	300	20	80	¥ 29,500	¥ 2,000	¥ 2,800
KX300S	295	350	20	80	¥ 31,000	¥ 2,800	¥ 3,200

★サイズによっては受注生産になります。

圧力損失特性

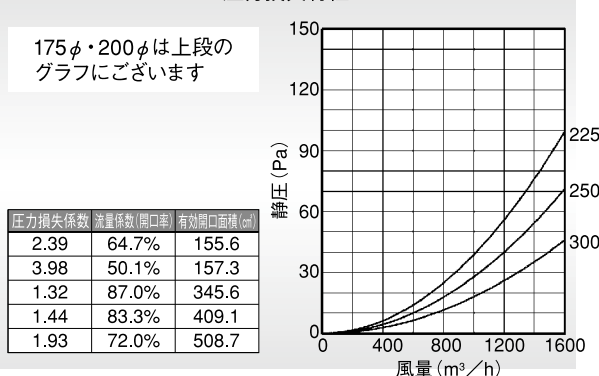

外壁用ステンレス製換気口〈フラットグリル〉

Stainless Steel VentCaps

KXD-SC

〈角ガラリ型 防火ダンパー付 低圧損〉



- 材質 フェイス:SUS304
FD:SUS304 1.5t
- 仕上 シルバー焼付塗装
- フェイス脱着式
- 温度フューズ 標準72℃
オプション
120℃・180℃

金網付型式

- KXD-SCN 10M
- KXD-SCN 5M
- KXD-SCN 3M

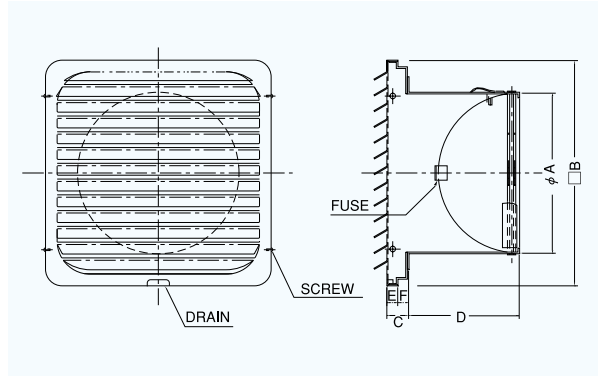

Dimensions

* 指定色は日塗工の番号でご指定下さい。

Model	A	B	C	D	E	F	標準価格	金網加算	指定色加算
KXD 75SC	72	154	20	55	10	10	¥ 6,900	¥ 700	¥ 1,200
KXD100SC	97	154	20	70	10	10	¥ 6,900	¥ 700	¥ 1,200
KXD125SC	122	204	20	86	10	10	¥ 9,900	¥ 1,000	¥ 1,600
KXD150SC	147	204	20	100	10	10	¥ 9,900	¥ 1,000	¥ 1,600

★サイズによっては受注生産になります。

圧力損失特性

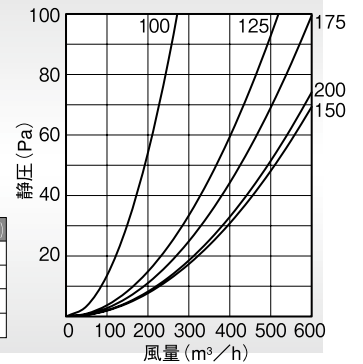

圧力損失係数	流量係数(開口率)	有効開口面積 (cm²)
1.79	74.7%	58.7
1.2	91.3%	112
1.29	88.0%	155.3

KXD-SC 大口徑

〈角ガラリ型 防火ダンパー付 低圧損〉



大口徑

- 材質 フェイス:SUS304
FD:SUS304 1.5t
- 仕上 シルバー焼付塗装
- フェイス脱着式
- 温度フューズ 標準72℃
オプション
120℃・180℃

金網付型式

- KXD-SCN 10M
- KXD-SCN 5M
- KXD-SCN 3M

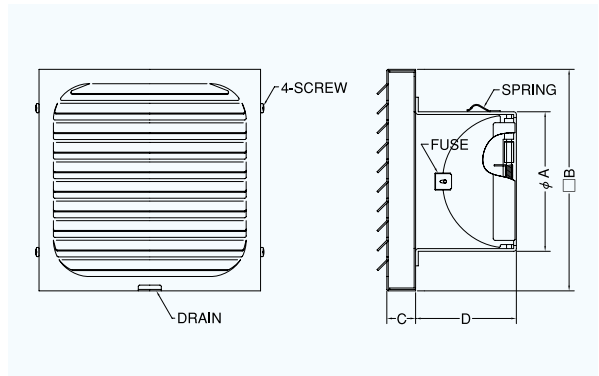

Dimensions

* 指定色は日塗工の番号でご指定下さい。

Model	A	B	C	D	標準価格	金網加算	指定色加算
KXD175SC	172	230	20	100	¥19,700	¥ 1,200	¥ 2,000
KXD200SC	197	250	20	120	¥19,700	¥ 1,500	¥ 2,200
KXD250SC	247	300	20	150	¥36,900	¥ 2,000	¥ 2,800

★サイズによっては受注生産になります。

圧力損失特性

175φ・200φは上段のグラフにございます

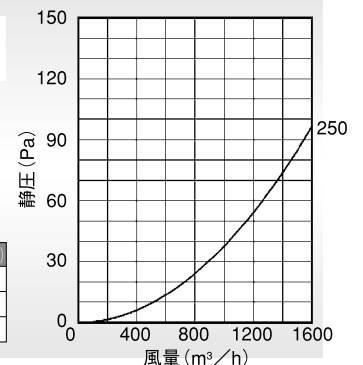

圧力損失係数	流量係数(開口率)	有効開口面積 (cm²)
3.43	54.0%	129.7
4.36	47.9%	150.3
1.95	71.6%	351.8