

SFN-M

〈同芯金網型10メッシュ〉



汚れ防止対策

- 材質 アルミニウム
- 仕上 アルマイト処理 Anodized

金網付製品	型式
5メッシュ	SFN-M 5M
3メッシュ	SFN-M 3M

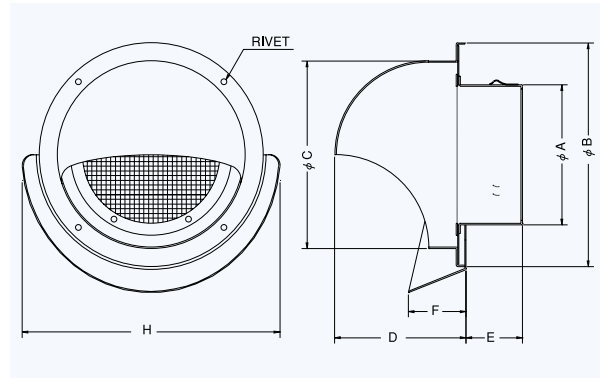

■特長

- 周囲の汚れを含んだ雨水と、室内から出る汚れを壁面より離れて落下させるので、壁面の汚れを軽減させます。

Dimensions

* 指定色は日塗工の番号でご指定下さい。

Model	A	B	C	D	E	F	H	標準価格	指定色加算
SFN 75M	72	121	96	68	40	30	135	¥ 4,300	¥ 1,100
SFN100M	97	155	130	90	40	40	173	¥ 5,200	¥ 1,300
SFN125M	120	175	150	100	50	40	195	¥ 6,200	¥ 1,500
SFN150M	145	205	180	115	65	40	226	¥ 7,000	¥ 1,800
SFN175M	170	240	210	130	65	40	259	¥10,200	¥2,000
SFN200M	195	270	240	145	75	40	290	¥11,000	¥2,300

圧力損失特性

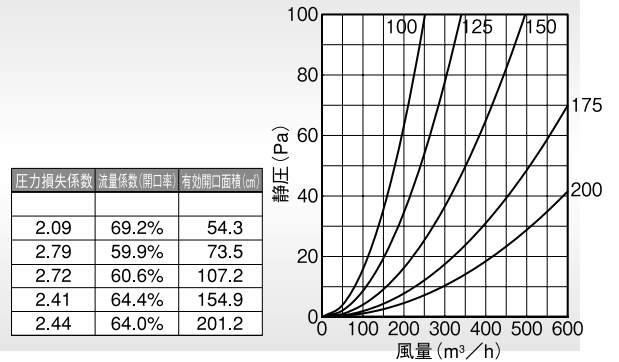

SFND-M

〈同芯金網型10メッシュ 防火ダンパー付〉



Rear Fuse 後フューズ

汚れ防止対策

- 材質 フェイス:アルミニウム
FD:鋼板 1.6t
- 仕上 アルマイト処理 Anodized
- 温度フューズ 標準72℃
オプション 120℃・180℃

金網付製品	型式
5メッシュ	SFND-M 5M
3メッシュ	SFND-M 3M

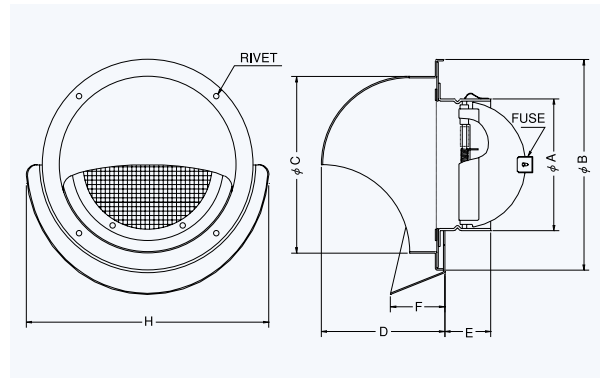

■特長

- 周囲の汚れを含んだ雨水と、室内から出る汚れを壁面より離れて落下させるので、壁面の汚れを軽減させます。

Dimensions

* 指定色は日塗工の番号でご指定下さい。

Model	A	B	C	D	E	F	H	標準価格	指定色加算
SFND100M	97	155	130	90	46	40	173	¥ 7,700	¥ 1,300
SFND125M	122	175	150	100	51	40	195	¥ 9,400	¥ 1,500
SFND150M	146	205	180	115	46	40	226	¥10,500	¥ 1,800
SFND200M	197	270	240	145	61	40	290	¥16,200	¥2,300

圧力損失特性

